

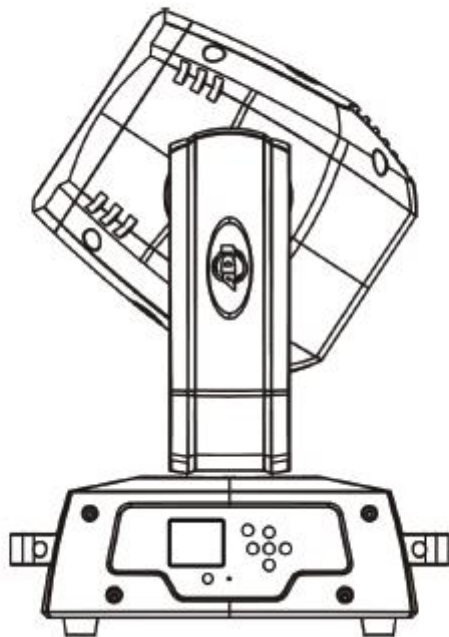

# Vizi Beam Hybrid 2R



## Bedienungsanleitung

A.D.J. Supply Europe B.V.  
Junostraat 2  
6468 EW Kerkrade  
Niederlande  
[www.americandj.eu](http://www.americandj.eu)

## Inhaltsverzeichnis

EINLEITUNG.....	4
SICHERHEITSHINWEISE .....	4
EIGENSCHAFTEN .....	5
ALLGEMEINE ANWEISUNGEN .....	5
SICHERHEITSVORKEHRUNGEN BEI HANDHABUNG .....	5
WICHTIGE HINWEISE ZUR ENTLADELAMPE.....	5
BEFESTIGUNG .....	6
STEUERUNG UND FUNKTIONEN .....	8
EINRICHTUNG DES GERÄTS.....	9
SYSTEMMENÜ .....	11
FEHLERCODES .....	22
BETRIEB.....	23
10-KANAL-DMX-MODUS.....	24
12-KANAL-DMX-MODUS.....	27
16-KANAL-DMX-MODUS.....	29
AUSWECHSELN DER LAMPE.....	32
REINIGUNG .....	33
FEHLERBEHEBUNG.....	33
TECHNISCHE SPEZIFIKATION.....	34
RoHS – ein wichtiger Beitrag zur Erhaltung unserer Umwelt.....	35
WEEE – Entsorgung von Elektro- und Elektronikgeräten .....	35

**©2013 ADJ Products, LLC** Alle Rechte vorbehalten. Die hier enthaltenen Informationen, technischen Details, Diagramme, Darstellungen und Anweisungen können ohne vorherige Ankündigung geändert werden. Das hier enthaltene Logo von ADJ Products, LLC und die bezeichnenden Produktnamen und -nummern sind Handelsmarken von ADJ Products, LLC. Der Urheberschutz erstreckt sich auf alle Formen und Ausführungen urheberrechtlich geschützter Materialien und Informationen, die durch den Gesetzgeber, die Rechtsprechung oder im Folgenden durch den Urheberschutz abgedeckt sind. Die in diesem Dokument verwendeten Produktnamen können Marken oder eingetragene Handelsmarken ihrer jeweiligen Eigentümer sein und werden hiermit als solche anerkannt. Alle Marken und Produktnamen, die nicht Marken und Produktnamen von ADJ Products, LLC sind, sind Marken oder eingetragene Handelsmarken ihrer jeweiligen Eigentümer.

**ADJ Products, LLC** und verbundene Unternehmen übernehmen hiermit keine Haftung für Schäden an Eigentum, Ausstattung, Gebäuden und der elektrischen Installation sowie für Verletzungen von Personen, direkte oder indirekte, erhebliche wirtschaftliche Verluste, die im Vertrauen auf in diesem Dokument enthaltenen Informationen entstanden und/oder das Ergebnis unsachgemäßer, nicht sicherer, ungenügender und nachlässiger Montage, Installation, Aufhängung und Bedienung dieses Produktes sind.

## EINLEITUNG

**Auspacken:** Vielen Dank, dass Sie sich für den Kauf eines Vizi Beam Hybrid 2R von ADJ Products, LLC, entschieden haben. Jeder Vizi Beam Hybrid 2R wird gründlich werksseitig geprüft und hat in einwandfreiem Zustand das Werk verlassen. Überprüfen Sie die Verpackung gründlich auf Schäden, die während des Transports entstanden sein könnten. Wenn Ihnen der Karton beschädigt erscheint, überprüfen Sie Ihren Projektor genau auf alle Schäden und versichern Sie sich, dass das zur Inbetriebnahme des Geräts benötigte Zubehör unbeschädigt und komplett vorhanden ist. Bitte wenden Sie sich im Schadensfall oder bei fehlendem Zubehör zur Klärung an unsere kostenlose Kundensupport-Hotline. Bitte geben Sie das Gerät nicht ohne vorherigen Kontakt mit unserem Kundensupport an Ihren Händler zurück.

**Erste Schritte:** Der Vizi Beam Hybrid 2R ist ein Moving-Head, der sich über DMX ansteuern lässt. Der Vizi Beam Hybrid 2R kann entweder ein 10-Kanal, 12-Kanal oder 16-Kanal DMX-Gerät sein. Das Gerät kann in drei Betriebsmodi betrieben werden: Show-, Musiksteuerungs- oder DMX-Steuerungs-Modus. Der Vizi Beam Hybrid 2R ist als Stand-alone-Gerät oder für eine Master/Slave-Konfiguration konzipiert. *Um die Lichteffekte voll zur Geltung zu bringen, empfiehlt sich die Verwendung von Nebel oder bestimmten Nebel-effekten.*

**Während des erstmaligen Hochfahrens oder der ersten Verwendung kann etwas Rauch oder ein leichter Geruch vom Gerät aufsteigen. Das ist völlig gefahrlos, da dies durch die Hitze des Leuchtmittels erzeugt wird.**

**Kundensupport:** Falls Sie auf Probleme jeglicher Art stoßen, kontaktieren Sie bitte Ihren American Audio Shop Ihres Vertrauens.

Wir bieten Ihnen ebenso die Möglichkeit an, uns persönlich zu kontaktieren: Sie können uns durch unsere Webseite [www.americandj.eu](http://www.americandj.eu) oder durch unsere E-Mail [support@americandj.eu](mailto:support@americandj.eu) erreichen.

**Achtung!** Um das Risiko von Stromschlägen oder Feuer zu verhindern oder zu reduzieren, dürfen Sie dieses Gerät niemals im Regen oder bei hoher Luftfeuchtigkeit benutzen.

**Achtung!** *Das Gerät kann ernsthafte Augenschäden verursachen. Vermeiden Sie immer, direkt in die Lichtquelle zu schauen!*

## SICHERHEITSHINWEISE

**Zu Ihrer eigenen Sicherheit empfiehlt es sich, vor der Erstinbetriebnahme des Geräts diese Betriebsanleitung gelesen und verstanden zu haben!**

- Um das Risiko von Stromschlägen oder Feuer zu verhindern oder zu reduzieren, dürfen Sie dieses Gerät niemals im Regen oder bei hoher Luftfeuchtigkeit benutzen.
- Verhindern Sie, dass Wasser oder andere Flüssigkeiten in das Innere dieses Geräts gelangen.
- Vergewissern Sie sich, dass der lokale Stromanschluss den technischen Spezifikationen des Geräts entspricht.
- Nehmen Sie das Gerät nicht in Betrieb, wenn das Stromkabel Scheuerstellen aufweist oder gebrochen ist.
- Versuchen Sie nicht, den Massestift des Stromkabels zu entfernen oder abzubrechen. Dieser Stift dient zur Reduzierung des Risikos von Stromschlägen und Feuer im Fall von innerhalb des Geräts auftretenden Kurzschlüssen.
- Trennen Sie vor dem Anschließen weiterer Geräte dieses Gerät von der Stromversorgung.
- Entfernen Sie unter keinen Umständen das Gehäuse. • Die eingebauten Komponenten sind für den Kunden wartungsfrei.
- Betreiben Sie dieses Gerät nie bei geöffnetem Gehäuse.
- Achten Sie immer darauf, dass Sie das Gerät an einer Stelle montieren, an der genügend Lüftung gewährleistet ist. Planen Sie einen Abstand von 15cm zwischen dem Gerät und einer Wand ein.
- Betreiben Sie dieses Gerät nie, wenn es beschädigt ist.
- Dieses Gerät ist nur für den Gebrauch in Gebäuden vorgesehen. Die Benutzung im Außenbereich führt zum Verlust aller Gewährleistungsansprüche.
- Montieren Sie die Einheit immer auf einen sicheren und stabilen Untergrund.

## SICHERHEITSHINWEISE (Fortsetzung)

- Die Kabel zur Stromversorgung sollten so gelegt werden, dass voraussichtlich nicht darauf getreten wird oder Gegenstände auf ihnen abgestellt oder gegen sie gelehnt werden können, und schenken Sie besondere Beachtung den Stellen, wo die Kabel aus dem Gerät austreten.
- Das Gerät sollte genau nach den Angaben des Herstellers gesäubert werden. Weitere Informationen über die Reinigung finden Sie auf Seite 33.
- Hitze – Das Gerät darf nicht in der Nähe von Wärmequellen, wie etwa Radiatoren, Wärmestrahler, Öfen, Verstärker, usw. installiert werden, die Hitze erzeugen.
- Das Gerät sollte nur von qualifizierten Service-Technikern gewartet werden, wenn:
  - A. Gegenstände auf das Gerät gefallen sind oder Flüssigkeiten auf dem Gerät verschüttet worden sind.
  - B. Das Gerät Regen oder Wasser ausgesetzt worden ist.
  - C. Das Gerät offenbar nicht einwandfrei funktioniert oder eine deutliche Veränderung in der Arbeitsleistung erkennbar ist.

## EIGENSCHAFTEN

- Mikro-Schrittmotoren für ruckelfreie Übergänge zwischen den Farben und Musterschablonen (Gobos)
- 3 Modi des DMX-512-Protokolls (10-DMX-Kanal-Modus, 12-DMX-Kanal-Modus & 16-Kanal-Modus)
- voneinander unabhängige Gobo- und Farbräder
- 14 Gobos + Effektscheinwerfer
- 12 Farben, plus weiß - mit Regenbogeneffekt
- RDMX - Einstellen der DMX-Adresse von jedem DMX-Controller aus
- 3 Betriebsmodi: Master/Slave; Stand-alone; Musiksteuerung
- internes Mikrofon
- Entladelampe Platinum MSD 2R von Philips®
- Szenen können auf einem Speicherchip bearbeitet und gespeichert werden
- Schwenkbewegung um 360° bis 540°
- 270° Neigungsbewegung
- digitales Display für Adress- und Funktionseinstellung

## ALLGEMEINE ANWEISUNGEN

Um eine größtmögliche Leistungsfähigkeit des Geräts zu gewährleisten, lesen Sie diese Bedienungsanleitung sorgfältig durch und machen sich mit den wichtigsten Funktionen vertraut. Diese Anleitung enthält wichtige Informationen über den Betrieb und die Instandhaltung dieses Geräts. Bitte heben Sie diese Bedienungsanleitung zur späteren Einsicht zusammen mit dem Gerät auf.

## SICHERHEITSVORKEHRUNGEN BEI HANDHABUNG

**Vorsicht!** Die eingebauten Komponenten sind für den Kunden wartungsfrei. Versuchen Sie nicht, selbst Reparaturen durchzuführen; dies führt zum Verfall Ihrer Gewährleistungsansprüche. Im unwahrscheinlichen Fall einer notwendigen Reparatur, wenden Sie sich bitte an ADJ Products, LLC.

*Während des Betriebs kann das Gehäuse sehr heiß werden. Fassen Sie das Gerät während des Betriebs nicht mit bloßen Händen an.*

*ADJ Products, LLC, ist nicht verantwortlich für Schäden, die durch die Nichtbeachtung der in dieser Bedienungsanleitung enthaltenen Anweisungen oder durch Veränderungen am Gerät entstanden sind.*

## WICHTIGE HINWEISE ZUR ENTLADELAMPE

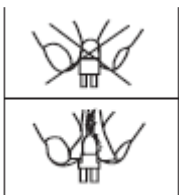

Dieses Gerät ist mit einer Entladelampe ausgestattet, die bei unsachgemäßer Verwendung Schaden nehmen kann. Leuchtmittel nie mit ungeschützten Fingern berühren, da die öligen Ausscheidungen der Haut die Lebensdauer der Lampe verkürzt. Achten Sie auch darauf, dass Sie das Gerät nicht bewegen, bevor die Leuchtmittel nicht abgekühlt ist. Beachten Sie, dass Leuchtmittel nicht unter diese Garantieb Bestimmungen fallen.

## WICHTIGE HINWEISE ZUR ENTLADELAMPE (Fortsetzung)

Das Gerät emittiert eine intensive UV-Strahlung, die sich schädigend auf Augen und Haut auswirken. Diese Konzentration an Lichtstrahlung kann eine schwere Verletzung der Netzhaut nach sich ziehen. Betreiben Sie das Gerät niemals mit abgenommenen Abdeckungen, die speziell vor der UV-Strahlung schützen sollen.

**Warnhinweise für Epileptiker:** Menschen mit einer Epilepsie sollten einen direkten Augenkontakt mit der Lampe unbedingt vermeiden.

Vermeiden Sie wiederholtes Ein- und Ausschalten des Geräts innerhalb eines kurzen Zeitraums, da dadurch die Leuchtstärke und Lebensdauer der Lampe reduziert wird.

Um die Leuchtstärke einer typischen Entladelampe zu erreichen, sind diese Leuchtmittel in eine abgedichtete Hochdruckumgebung eingebettet, um eine brillante Lichtausbeute zu gewährleisten. Aufgrund des hohen Drucks dieser Lampenkonstruktion kann diese während einer längeren, extensiven Nutzung explodieren. Dieses Risiko steigt zusammen mit dem Alter, weshalb bei der Verwendung älterer Lampen eine erhöhte Vorsicht geboten ist. Gehen Sie besonders vorsichtig bei der Verwendung einer Gasentladelampe mit diesem oder einem anderen Gerät vor. Öffnen Sie nie ein in Betrieb befindliches Gerät.

**SEHR WICHTIG:** Dies dient Ihrer Sicherheit und der Lebensdauer des Geräts. Die Philips® Platinum 2R Entladelampe verfügt über eine durchschnittliche Lebensdauer von 6.000 Stunden.

Wegen der großen Hitze, die von der Platinum 2R ausgestrahlt wird, und wegen des eng verbauten optischen Systems ist es äußerst wichtig, die Lampe nach 6.000 Stunden auszutauschen. Dies geschieht zum Schutz des verbauten optischen Systems sowie zur Vorbeugung einer unbeabsichtigten Explosion, bei der heiße Glassplitter herunterfallen können. Wenn das Leuchtmittel nicht innerhalb von 300 Betriebsstunden gewechselt wird, schaltet sich die Elektronik des Geräts automatisch ab.

Bei 6.000 Betriebsstunden beginnt die Anzeige an, die Meldung "Replace The Lamp" (Lampe auswechseln) blinkend anzuzeigen und die Lampe flackert während der ersten 5 Betriebsminuten. An diesem Punkt hat die Lampe ihre maximale Lebensdauer erreicht und sollte sofort ausgewechselt werden. Nachdem die Lampe für etwa 5 Minuten geflackert hat, sollte es sich von selbst verstehen, die Lampe nur noch zeitweilig zu nutzen, bis eine Ersatzlampe eingebaut werden kann. Das Gerät kann für weitere 300 Betriebsstunden genutzt werden, allerdings wird die Meldung "Replace The Lamp" (Lampe auswechseln) weiterhin auf der Anzeige blinken. Beachten Sie, dass der Schaltkreis mit dem Flackerschutz nur noch etwa 300 Betriebsstunden zulässt (Betriebsstunden der Lampe: 6.000 bis 6.300). Nach 6.300 Betriebsstunden reagiert das Gerät nicht mehr auf DMX-Signale und wechselt sofort in einen Winterschlaf-Modus, bei dem alle Gerätefunktionen mit Ausnahme weniger Menübefehle elektronisch deaktiviert werden. Das Gerät wird den Winterschlaf-Modus solange beibehalten, bis die Lampe ausgewechselt und die Betriebsdauer der Lampe zurückgesetzt worden ist. Zum Zurücksetzen der Betriebsdauer der Lampe, siehe Seite 14-15.

## BEFESTIGUNG

Das Befestigungsgerüst oder die Installationswand muss das 10-fache des Gerätegewichtes tragen können, ohne sich zu verformen. Beim Befestigen muss das Gerät mit einer zweiten Sicherheitsbefestigung gesichert sein, wie etwa einem geeigneten Sicherheitskabel. Stellen Sie sich während des Befestigens, des Abbaus oder der Wartung niemals direkt unter das Gerät.

Über-Kopf-Montage erfordert eine professionelle Erfahrung, einschließlich des Berechnens der Traglasten, des verwendeten Befestigungsmaterials sowie periodischer Sicherheitsinspektionen des gesamten Befestigungsmaterials und des Geräts. Falls Sie nicht über diese Qualifikationen verfügen, sollten Sie von einer selbst durchgeführten Installation Abstand nehmen.

Die Installation sollte einmal jährlich von einer entsprechend ausgebildeten Fachkraft überprüft werden.

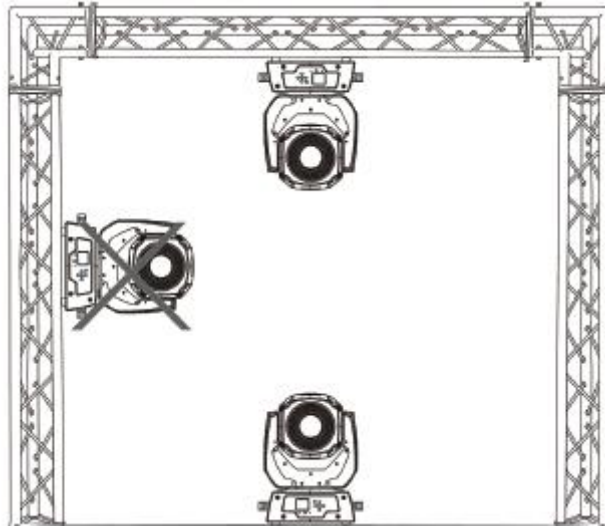

Der Vizi Beam Hybrid 2R ist in zwei verschiedenen Befestigungsarten voll funktionsfähig: kopfüber von der Decke hängend und in normaler Position auf flachem Untergrund. Um innere Beschädigungen zu vermeiden, dürfen Sie das Gerät niemals, wie im Bild gezeigt, auf der Seite befestigen. Stellen Sie sicher, dass das Gerät in einem Abstand von mindestens 0,5m von entzündlichen Materialien (Dekoration, etc.) befestigt wird. Verwenden und befestigen Sie immer das mitgelieferte Sicherheitskabel, um versehentliche Schäden und/oder Verletzungen durch einen versagenden Bügel vorzubeugen (vergleichen Sie die folgende Seite). Verwenden Sie niemals die Tragebügel zum Befestigen des Geräts.

**ACHTUNG:** Die angemessene Umgebungstemperatur für das Gerät ist zwischen  $-25^{\circ}\text{C}$  und  $45^{\circ}\text{C}$ . Platzieren Sie das Gerät nicht in Umgebungen, in denen diese Temperaturspanne unter- oder überschritten wird. Damit läuft das Gerät am besten und seine Lebensdauer wird maximiert.

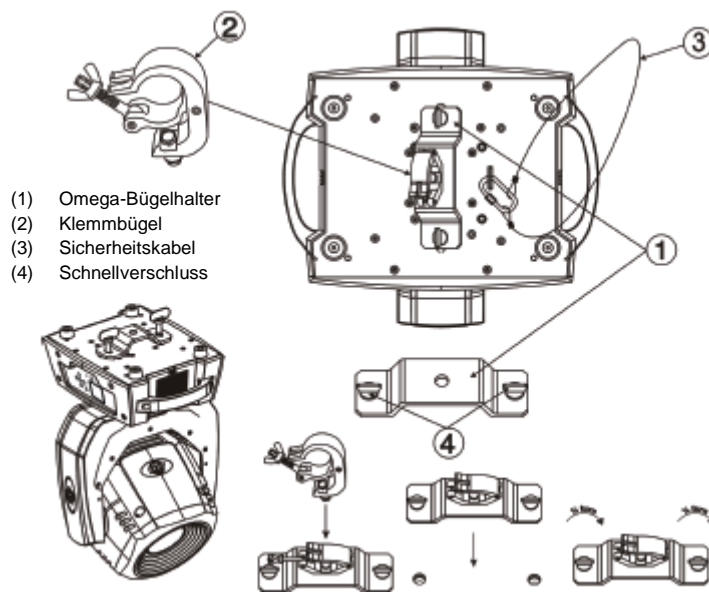

Schrauben Sie einen Klemmbügel mit einer Schraube M12 und einer Mutter an die Omega-Befestigungsbügel. Schieben Sie die Schnellverschlüsse des ersten Omega-Befestigungsbügels in die entsprechenden Aufnahmebohrungen des Vizi Beam Hybrid 2R. Drehen Sie die Schnellverschlüsse im Uhrzeigersinn fest. Installieren Sie den zweiten Omega-Bügel. Ziehen Sie das Sicherheitskabel durch die Löcher am Boden (niemals die Sicherheitskabel durch den Tragegriff ziehen) und über das Gerüst oder einen sicheren Befestigungspunkt. Schieben Sie das Ende in den Karabinerhaken und ziehen Sie die Schraube fest.

Vorderseite

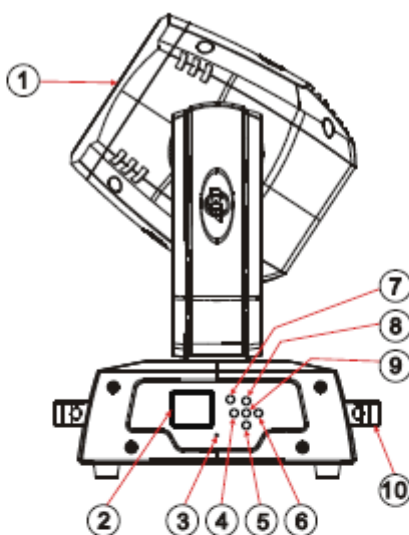

Rückseite

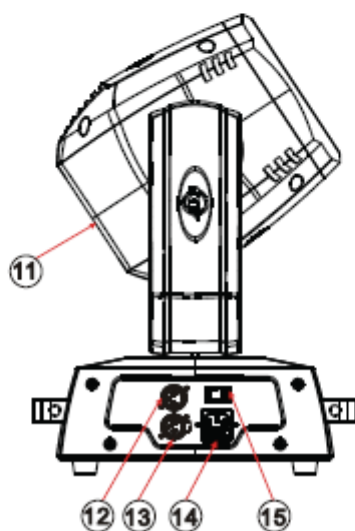

**1. Linsenaufbau** - Eine qualitativ hochwertige Linse.

**2. Digitale Anzeige** - Diese Anzeige zeigt die Menüs und Betriebsfunktionen, aus denen Sie auswählen können, an.

**3. Mikrofon** - Dieses Mikrofon empfängt externe, niedrige Frequenzen, die die Musiksteuerung des Geräts antreiben. Das Mikrofon wurde für das Empfangen nur der niedrigen Frequenzen konzipiert. Ein Anklopfen des Mikrofons gibt keinen Impuls ans Gerät weiter.

**4. Taste nach links** - Mit dieser Taste scrollen Sie beim Navigieren durch das Systemmenü nach links.

**5. Down-Taste** - Mit dieser Taste scrollen Sie beim Navigieren durch das Systemmenü rückwärts.

**6. Taste nach rechts** - Mit dieser Taste scrollen Sie beim Navigieren durch das Systemmenü nach rechts.

**7. Mode/Esc-Taste** - Mit dieser Taste gelangen Sie in die Menüs und Untermenüs. Damit können Sie auch die Menüs verlassen.

**8. Up-Taste** - Mit dieser Taste scrollen Sie beim Navigieren durch das Systemmenü vorwärts.

**9. Enter-Taste** - Mit dieser Taste wählen und bestätigen Sie eine Funktion im Systemmenü.

**10. Tragegriffe** - Die integrierten Tragegriffe des Geräts. Tragen Sie das Gerät immer mit diesen Tragegriffen. Heben Sie das Gerät nie am Kopf oder der Gabel hoch. Ziehen oder Tragen des Geräts am Kopf kann zu Schäden und zum Erlöschen der Gewährleistungsansprüche führen.



**11. Lampenbaugruppe und Zugangsplatte** - Über diese Platte kann auf die Lampenfassung-Baugruppe zugegriffen werden. Das Gerät wird mit einer federnd gelagerten Entladelampe geliefert. Stellen Sie sicher, dass die Lampe nur durch eine Lampe des gleichen Typs ersetzt wird. Nach dem Austausch einer Lampe muss diese im Reflektor zentriert werden. Einzelheiten zur Installation und Optimierung von Ersatzlampen finden Sie auf Seite 32. Betreiben Sie das Gerät niemals bei freiliegender Lampe, da diese eine starke UV-Strahlung aussendet. Wichtige Informationen zur Philips® Platinum 5R Entladelampe finden Sie auf den Seiten 5 und 6.

**12. XLR DMX-Eingangsbuchse** - Über diese Buchse kann ein eingehendes DMX-Signal oder Master/Slave-Signal empfangen werden.

**13. XLR Ausgangsbuchse** - Über diese Buchse wird das eingehende DMX-Signal an ein anderes DMX-Gerät, oder ein Master/Slave-Signal an den nächsten Vizi Beam Hybrid 2R in der Reihe weitergegeben. Um optimale Ergebnisse im DMX- oder Master/Slave-Modus zu erhalten, installieren Sie eine Abschlusschaltung (DMX-Terminator) am letzten Gerät in der Reihe. Vergleichen Sie "Abschlusschaltung" auf Seite 10.

**14. Netzkabel** - Das Gerät ist mit einem Netzkabel ausgestattet, das den Spezifikationen des Geräts entspricht. Beachten Sie, dass das Stromnetz sich von Land zu Land unterscheiden kann und achten Sie daher vor der ersten Inbetriebnahme auf die richtige Spannung des lokalen Stromanschlusses an. Verwenden Sie das Gerät nicht, wenn der Massestift fehlt oder gebrochen ist. Der Massestift reduziert das Risiko von Feuer oder Stromschlag, falls das Gerät intern kurzschließt.

**Sicherungshalter** - Darin befindet sich eine 5-Ampere-Sicherung. Überbrücken Sie niemals die Sicherung, da diese die Elektronik vor starken Stromschwankungen schützt. Ersetzen Sie die Sicherung immer mit exakt der gleichen Sicherung, außer Sie sind von Ihrem autorisierten ADJ Servicetechniker anderweitig instruiert worden.

**15. Leistungsschalter und Sicherungshalter** - Mit diesen Schaltern schalten Sie das Gerät auf "On" & "Off".

## EINRICHTUNG DES GERÄTS

**Leistungsaufnahme:** Der Vizi Beam Hybrid 2R von ADJ verfügt über ein Vorschaltgerät, das automatisch die anliegende Spannung erkennt, sobald der Netzstecker in die Schukosteckdose gesteckt wird. Daher müssen Sie sich keine Gedanken über das lokal anliegende Stromnetz machen; Sie können es praktisch überall anschließen.

**DMX-512:** DMX steht für Digital Multiplex. Es ist ein universell einsetzbares Steuerprotokoll, das zur intelligenten Kommunikation zwischen Effektgeräten und dem Controller dient. Ein DMX-Controller sendet DMX-Anweisungen zwischen dem Controller und dem Effektgerät hin und her. DMX-Daten werden als serielle Daten über DATA "IN" und DATA "OUT" XLR-Anschlüsse, die sich an allen DMX-Geräten befinden (die meisten Controller verfügen nur über eine DATA "OUT" - Anschlussbuchse), von Effektgerät zu Effektgerät gesandt.

**DMX-Verbindung:** DMX ist ein standardisiertes Übertragungsprotokoll, das erlaubt, alle DMX-kompatiblen Modelle der verschiedenen Hersteller miteinander zu verbinden und von einem einzigen Mischpult aus anzusteuern. Für eine einwandfreie DMX-Datenübertragung zwischen verschiedenen DMX-Geräten sollte immer ein möglichst kurzes Kabel verwendet werden. Die Verbindungsanordnung zwischen den Geräten untereinander hat keinen Einfluss auf die DMX-Adressierung. Beispiel: Einem Gerät wurde die DMX-Adresse 1 zugewiesen und es kann an irgendeine Stelle der DMX-Verbindung positioniert werden, am Anfang, am Ende oder irgendwo in der Mitte. Daher kann das erste Gerät, das von einem Controller angesteuert wird, gleichzeitig das letzte in einer Reihe sein. Wenn einem Gerät die DMX-Adresse 1 zugewiesen wurde, weiß der DMX-Controller, an welche Adresse er die Daten schicken soll, egal an welcher Stelle der DMX-Kette sich das Gerät befindet.



Figure 1

**Anforderungen (für DMX- und Master/Slave-Betrieb) an Datenkabel (DMX-Kabel):** Der Vizi Beam Hybrid 2R kann über das DMX-512-Protokoll angesteuert werden. Der Vizi Beam Hybrid 2R kann entweder ein 10-Kanal, 12-Kanal oder 16-Kanal DMX-Gerät sein. Die DMX-Adresse wird elektronisch über das Bedienelement auf der Vorderseite des Geräts vergeben. Ihr Gerät und Ihr DMX-Controller benötigen ein zertifiziertes DMX-512 110 Ohm Datenkabel für den Dateneingang und -ausgang (Abbildung 1). Wir empfehlen als DMX-Kabel

## EINRICHTUNG DES GERÄTS (Fortsetzung)

das Accu-Cable. Wenn Sie eigene Kabel verwenden, sollten Sie sicherstellen, dass dies standardmäßige, abgeschirmte 110 – 120 Ohm Kabel sind (diese Art von Kabel erhalten Sie in nahezu jedem professionellen Musik- und Beleuchtungstechnikgeschäft). Ihre Kabel sollten über einen männlichen und weiblichen XLR-Stecker an jedem Kabelende verfügen. Beachten Sie, dass das DMX-Kabel in Reihe geschaltet werden muss und nicht aufgeteilt werden kann.

**Achtung:** Halten Sie sich für die Verlegung eigener Kabel an die Abbildungen 2 und 3. Benutzen Sie nicht die Masse am XLR-Stecker. Verbinden Sie den Massestift nicht mit der Abschirmung des Kabels und vermeiden Sie, dass die Abschirmung mit dem Gehäuse des XLR-Steckers in Kontakt kommt. Ein Kontakt der Abschirmung mit der Masse verursacht einen Kurzschluss und Störungen im Verhalten der Geräte.

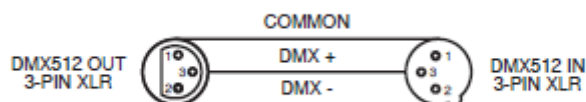

Figure 2



Abbildung 3

XLR-Polanordnung
Pol 1 = Masse
Pol 2 = Signal invertiert (Minuspole)
Pol 3 = Signal (Pluspole)

**Wichtig: Leitungsabschluss:** Bei längeren Kabelstrecken benötigen Sie möglicherweise zur Verhinderung von Störungen im Verhalten der Geräte einen Leitungsabschluss (DMX-Terminator) am letzten Gerät. Ein Leitungsabschluss ist ein Widerstand mit 110-120 Ohm und ¼ Watt, der zwischen den Polen 2 und 3 des männlichen XLR-Steckers gesteckt wird (DATA + und DATA -). Dieses Bauteil wird in die weibliche XLR-Buchse des letzten Geräts der Reihenschaltung eingesteckt, um hier die Leitung abzuschließen. Mit einem Leitungsabschluss (ADJ-Teilenummer: 1613000030) wird die Wahrscheinlichkeit des Auftretens von Störungen minimiert.



Ein Abschluss reduziert Signalfehler und vermeidet Probleme und Interferenzen bei der Signalübertragung.

Es empfiehlt sich immer, einen DMX-Leitungsabschluss (Widerstand 120 Ohm, 1/4 W) zwischen Pol 2 (DMX-) und Pol 3 (DMX+) des letzten Geräts zu schalten.

Abbildung 4

**5-polige XLR DMX-Stecker.** Einige Hersteller benutzen 5-polige DMX-512-Datenkabel für die Datenübertragung, anstatt 3-polige. 5-polige DMX-Geräte können an eine 3-polige DMX-Leitung angeschlossen werden. Wenn Sie ein standardisiertes 5-poliges Datenkabel an eine 3-polige Leitung anschließen wollen, benötigen Sie einen Adapter; diesen können Sie in den meisten einschlägigen Geschäften erwerben. Die folgende Tabelle zeigt die richtige Umwandlung an.

Umwandlung von 3-poligem XLR auf 5-poligen XLR		
Kabel	3-poliger XLR, weiblich (Out)	5-poliger XLR, männlich (In)
Masse / Abschirmung	Pol 1	Pol 1
Signal invertiert ( DMX-„Cold“)	Pol 2	Pol 2
Signal ( DMX+„Hot“)	Pol 3	Pol 3
nicht belegt		Pol 4 – nicht benutzen
nicht belegt		Pol 5 – nicht benutzen

# SYSTEMMENÜ

Funktion	DMX-Adresse einstellen DMX-Wert Slave-Modus Auto-Programm Musiksteuerung	A001~AXXX SCHWENKUNG ... Slave1, Slave2, Slave3 Master / einzeln Master / einzeln	Einstellen der DMX-Adresse Anzeige des DMX-Werts Slave-Einstellung Auto-Programm Musiksteuerung
Informationen	Informationen zur Zeit	Aktuelle Zeit Gesamtbetriebszeit Zeit des letzten Betriebs Betriebsstunden der Lampe Zeit bei ausgeschalteter Lampe Kennwort beim letzten Betrieb Letzten Betrieb löschen Kennwort für Lampenbetriebszeit Lampenbetriebszeit löschen	XXXX(Stunden) XXXX(Stunden) XXXX(Stunden) XXXX(Stunden) XXXX(Minuten) Kennwort=XXX EIN/AUS Kennwort=XXX EIN/AUS
	Temperatur-Info	Temperatur des Kopfes	XXX/ °C/°F
Lampensteuerung	Software-Version	V1.0.....	Software-Version
	Lampe Ein/Aus Automatisch Ein Lampe Ein über DMX Lampe Aus über DMX Max. Ein bei Temp. Lampe Aus Temp.	EIN/AUS EIN/AUS EIN/AUS EIN/AUS 20~79 °C, 45 °C /68~174 F° 113 F° 80~139 °C, 130 °C /176~282 F°, 266 F°	Lampe Ein/Aus Lampe Ein/Aus Strom ein Lampe Ein über DMX Lampe Aus über DMX Lampenreustart bei Temp. Lampen Aus bei Temp.
Eigenschaften	Statureinstellungen	Adresse über DMX kein DMX-Status Umgekehrte Schwenkung Umgekehrte Neigung Schwenkungsgrad Rückmeldung Bewegungsgeschwindigkeit Mikrofonempfindlichkeit Winterschlaf-Modus	EIN/AUS Schließen/Halten/Auto/Musik EIN/AUS EIN/AUS 630/540 EIN/AUS Geschwindigkeit 1~ 4 0 bis 99 % OFF, 01M~99M, 15M
	Wartungseinstellung	Kennwort RDM PID	Kennwort=XXX XXXXXX
	Lüftersteuerung	Autom. Lüfterdrehzahl Hohe Lüfterdrehzahl Niedrige Lüfterdrehzahl	Lüfterdrehzahlauswahl
	AnzeigeEinstellung	Abschaltzeit Umkehrung der Anzeige Tastensperre	02~60 m 05 m EIN/AUS EIN/AUS
	Temperatur in C/F	Celsius Fahrenheit	Temperaturschalter zwischen °C/
	Anfangsstatus	SCHWENKUNG =XXX .....	Position des Anfangseffekts
	Zur Standardeinstellung zurücksetzen	EIN/AUS	Zur werksseitigen Einstellung zurücksetzen
Zurücksetzungsfunktion	Alle zurücksetzen Schwenkung und Neigung zurücksetzen Farben zurücksetzen Gobos zurücksetzen Shutter zurücksetzen Andere zurücksetzen	Alle Motoren zurücksetzen Neigung/Schwenkung zurücksetzen Farbrad zurücksetzen Gobos zurücksetzen Shutter oder Dimmer zurücksetzen Andere Motoren zurücksetzen	
Effektanpassung	Testkanal	SCHWENKUNG ...	Funktion testen
	Manuelle Steuerung	SCHWENKUNG =XXX :	Feineinstellung der Lampe
Benutzermodus-Einstellung	Kalibrierung	Kennwort kalibrieren Farbrad = XXX :	Kennwort "050" Die Effekte in Hinblick auf die Standard-/richtige Position kalibrieren und einstellen
	Benutzermodus	Standard-Modus Basismodus Erweiterter Modus Benutzermodus A Benutzermodus B Benutzermodus C	Benutzermodus zum Ändern der Kanalnummern
	Benutzermodus bearbeiten	Max. Kanal = XX SCHWENKUNG = CH01 :	Benutzermodi voreinstellen

## SYSTEMMENÜ (Fortsetzung)

Programm bearbeiten	Programme auswählen	Auto-Progr. Teil 1 = Programm 1 ~ 10 <b>Programm 1</b> Auto-Progr. Teil 2 = Programm 1 ~ 10 <b>Programm 2</b> Auto-Progr. Teil 3 = Programm 1 ~ 10 <b>Programm 3</b>		Auszuführende Programm auswählen
	Programm bearbeiten	Programm 1 : Programm 10	Programmtest Schritt 01=SCxxx Schritt 64=SCxxx	Testen des Programms Programm in der Schleife Speichern und verlassen
	Szenen bearbeiten	Szene 001 bearbeiten ~ Szene 250 bearbeiten	Schwenkung, Neigung, ... --Fade-Zeit-- --Szenen-Zeit-- Eingabe von außen	Speichern und automatisch zur manuellen Szenenbearbeitung zurückkehren
	Aufn. Controller	XX~XX		Autom. Szenenaufn.

Zum Hauptmenü gelangen Sie durch Drücken der Taste MODE/ESC. Mit den Tasten UP, DOWN, RIGHT und LEFT können Sie durch das Menü navigieren. Um das gewünschte Menü aufzurufen, drücken Sie auf die Taste ENTER. Mit den Tasten UP, DOWN, RIGHT und LEFT können Sie durch die Untermenüs navigieren. Zum Bestätigen jeder Auswahl drücken Sie auf die Taste ENTER. Sie können jedes Menü und Untermenü durch Betätigen der Taste MODE/ESC verlassen. Wenn innerhalb von 10 Sekunden keine Taste gedrückt wird, werden die Menüs automatisch verlassen. Auf den folgenden (Seitenzahlen einfügen) Seiten wird jede Funktion der Menüanordnung der vorherigen Seite erläutert.

### FUNKTION -

**Set DMX Address** - Mit dieser Funktion können Sie die gewünschte DMX-Adresse über das Steuerfeld einstellen.

1. Rufen Sie das Hauptmenü auf und drücken Sie auf die Tasten UP oder DOWN, bis "**Function**" hervorgehoben wird; drücken Sie dann auf ENTER.
2. Drücken Sie auf UP oder DOWN, bis "**Set DMX Address**" angezeigt wird, und drücken Sie dann auf ENTER. Es wird nun die aktuelle DMX-Adresse angezeigt.
3. Benutzen Sie zum Einstellen der Empfindlichkeit die UP und DOWN-Tasten.
4. Betätigen Sie zur Bestätigung ENTER oder betätigen Sie die MODE/ESC-Taste, um zum Hauptmenü zurückzukehren.

**DMX Value** - Mit dieser Funktion können Sie den DMX-Wert jedes DMX-Kanals anzeigen, der aktuell in Verwendung ist.

1. Rufen Sie das Hauptmenü auf und drücken Sie auf die Tasten UP oder DOWN, bis "**Function**" hervorgehoben wird; drücken Sie dann auf ENTER.
2. Drücken Sie auf UP oder DOWN, bis "**DMX Value**" angezeigt wird, und drücken Sie dann auf ENTER.
3. Es wird ein DMX-Kanal angezeigt. **Beispiel:** Prisma, Farbrad, Goborad usw. Betätigen Sie ENTER, wenn Sie den zu prüfenden DMX-Kanal gefunden haben. Wenn Sie auf ENTER drücken, wird der DMX-Wert des Kanals angezeigt.
4. Betätigen Sie die MODE/ESC- Taste, um diesen Modus zu verlassen.

**Slave Mode** - Damit können Sie das Gerät als Slave in einer Master/Slave-Konfiguration definieren.

1. Rufen Sie das Hauptmenü auf und drücken Sie auf die Tasten UP oder DOWN, bis "**Function**" hervorgehoben wird; drücken Sie dann auf ENTER.
2. Drücken Sie auf UP oder DOWN, bis "**Slave Mode**" angezeigt wird, und drücken Sie dann auf ENTER.
3. Es wird entweder Slave 1, Slave 2 oder Slave 3 angezeigt. Zum Auswählen eines der drei drücken Sie auf ENTER, oder betätigen Sie die MODE/ESC- Taste, um diesen Modus zu verlassen.

**Auto Program** - Mit dieser Funktion können interne entweder im Stand-alone-Modus oder im Master/Slave-Modus betrieben werden. Im Master-Modus sendet das Gerät DMX-Daten über die DMX-Verbindungskette an andere Geräte. Im Stand-alone-Modus arbeitet das Gerät als Einzelgerät. Das Programm für diesen Modus wird im Abschnitt "Programm auswählen" des Steuerungsmenüs ausgewählt. Sie können die Anzahl der

Schritte unter "Programm bearbeiten" einstellen. Sie können die einzelnen Szenen unter "Szenen bearbeiten" bearbeiten. Mit dieser Funktion können Sie einzelne Szenen entweder automatisch, das heißt mit der eingestellten Schrittzeit, ablaufen lassen.

1. Rufen Sie das Hauptmenü auf und drücken Sie auf die Tasten UP oder DOWN, bis "**Function**" hervorgehoben wird; drücken Sie dann auf ENTER.
2. Drücken Sie auf UP oder DOWN, bis "**Auto Program**" angezeigt wird, und drücken Sie dann auf ENTER.
3. Es wird entweder "Master" oder "Alone" angezeigt.
4. Zum Auswählen drücken Sie auf ENTER, oder betätigen Sie die MODE/ESC- Taste, um diesen Modus zu verlassen.

**Sound Control** - In diesem Modus läuft das interne Programm im Musiksteuerungs-Modus.

1. Rufen Sie das Hauptmenü auf und drücken Sie auf die Tasten UP oder DOWN, bis "**Function**" hervorgehoben wird; drücken Sie dann auf ENTER.
2. Drücken Sie auf UP oder DOWN, bis "**Sound Control**" angezeigt wird, und drücken Sie dann auf ENTER.
3. Es wird entweder "Master" oder "Alone" angezeigt. Mit den UP und DOWN-Tasten ändern Sie den Betriebsmodus.
4. Zum Auswählen drücken Sie auf ENTER, oder betätigen Sie die MODE/ESC- Taste, um diesen Modus zu verlassen.

### INFORMATIONEN

**Time Information** *(Die Informationen zur Zeit werden immer in Stunden angegeben)*

**Current Running Time** - Damit können Sie die aktuelle Betriebszeit des Geräts kontrollieren.

1. Um zum Hauptmenü zurückzukehren, betätigen Sie die MODE/ESC-Taste. Drücken Sie auf die Tasten UP oder DOWN, bis "**Information**" hervorgehoben wird; drücken Sie dann auf ENTER.
2. Drücken Sie auf UP oder DOWN, bis "**Time Information**" angezeigt wird, und drücken Sie dann auf ENTER.
3. Drücken Sie auf UP oder DOWN, bis "**Current Time**" angezeigt wird, und drücken Sie dann auf ENTER.
4. "**XXXX**" wird angezeigt. "**XXXX**" steht für die aktuelle Betriebszeit.
5. Betätigen Sie zum Verlassen ENTER oder MODE/ESC.

**Total Running Time** - Damit können Sie die Gesamtbetriebszeit der Geräte kontrollieren.

1. Um zum Hauptmenü zurückzukehren, betätigen Sie die MODE/ESC-Taste. Drücken Sie auf die Tasten UP oder DOWN, bis "**Information**" hervorgehoben wird; drücken Sie dann auf ENTER.
2. Drücken Sie auf UP oder DOWN, bis "**Time Information**" angezeigt wird, und drücken Sie dann auf ENTER.
3. Drücken Sie auf UP oder DOWN, bis "**Total Run Time**" angezeigt wird, und drücken Sie dann auf ENTER.
4. "**XXXX**" wird angezeigt. "**XXXX**" steht für die Gesamtbetriebszeit.
5. Betätigen Sie zum Verlassen ENTER oder MODE/ESC.

**Last Run Time** - Damit können Sie die Zeit des letzten Betriebs der Lampe kontrollieren.

1. Um zum Hauptmenü zurückzukehren, betätigen Sie die MODE/ESC-Taste. Drücken Sie auf die Tasten UP oder DOWN, bis "**Information**" hervorgehoben wird; drücken Sie dann auf ENTER.
2. Drücken Sie auf UP oder DOWN, bis "**Time Information**" angezeigt wird, und drücken Sie dann auf ENTER.
3. Drücken Sie auf UP oder DOWN, bis "**Last Run Time**" angezeigt wird, und drücken Sie dann auf ENTER.
4. "**XXXX**" wird angezeigt. "**XXXX**" steht für die Zeit des letzten Betriebs.
5. Betätigen Sie zum Verlassen ENTER oder MODE/ESC.

**Lamp Hours** - Damit können Sie die Betriebsstunden der Lampe kontrollieren.

1. Um zum Hauptmenü zurückzukehren, betätigen Sie die MODE/ESC-Taste. Drücken Sie auf die Tasten UP oder DOWN, bis "**Information**" hervorgehoben wird; drücken Sie dann auf ENTER.

## SYSTEMMENÜ (Fortsetzung)

2. Drücken Sie auf UP oder DOWN, bis "**Time Information**" angezeigt wird, und drücken Sie dann auf ENTER.
3. Drücken Sie auf UP oder DOWN, bis "**Lamp Hours**" angezeigt wird, und drücken Sie dann auf ENTER.
4. "**XXXX**" wird angezeigt. "**XXXX**" steht für die Betriebsstunden der Lampe.
5. Betätigen Sie zum Verlassen ENTER oder MODE/ESC.

**Lamp Off Time** - Damit können Sie die Betriebsstunden der Lampe beim letzten Mal, als die Lampe eingeschaltet war, kontrollieren.

1. Um zum Hauptmenü zurückzukehren, betätigen Sie die MODE/ESC-Taste. Drücken Sie auf die Tasten UP oder DOWN, bis "**Information**" hervorgehoben wird; drücken Sie dann auf ENTER.
2. Drücken Sie auf UP oder DOWN, bis "**Time Information**" angezeigt wird, und drücken Sie dann auf ENTER.
3. Drücken Sie auf UP oder DOWN, bis "**Lamp Off Time**" angezeigt wird, und drücken Sie dann auf ENTER.
4. "**XXXX**" wird angezeigt. "**XXXX**" steht für die Betriebsstunden der Lampe beim letzten Mal, als die Lampe eingeschaltet war.
5. Betätigen Sie zum Verlassen ENTER oder MODE/ESC.

**Last Run Password** - Damit können Sie das Timer-Kennwort anzeigen.

1. Um zum Hauptmenü zurückzukehren, betätigen Sie die MODE/ESC-Taste. Drücken Sie auf die Tasten UP oder DOWN, bis "**Information**" hervorgehoben wird; drücken Sie dann auf ENTER.
2. Drücken Sie auf UP oder DOWN, bis "**Time Information**" angezeigt wird, und drücken Sie dann auf ENTER.
3. Drücken Sie auf UP oder DOWN, bis "**Last Run Password**" angezeigt wird, und drücken Sie dann auf ENTER.
4. Das "**Last Run Password**" ist 038.
5. Betätigen Sie zum Verlassen ENTER oder MODE/ESC.

**Clean Last Run** - Damit können Sie die letzte Betriebszeit des Geräts löschen. Dazu müssen Sie zuvor das **Last Run Password** (Kennwort beim letzten Betrieb) eingeben. Siehe vorherigen Abschnitt.

1. Um zum Hauptmenü zurückzukehren, betätigen Sie die MODE/ESC-Taste. Drücken Sie auf die Tasten UP oder DOWN, bis "**Information**" hervorgehoben wird; drücken Sie dann auf ENTER.
2. Drücken Sie auf UP oder DOWN, bis "**Time Information**" angezeigt wird, und drücken Sie dann auf ENTER.
3. Drücken Sie auf UP oder DOWN, bis "**Clean Last Run**" angezeigt wird, und drücken Sie dann auf ENTER.
4. Es wird entweder "**Off**" oder "**On**" angezeigt; mit den Tasten UP und DOWN können Sie dazwischen wechseln.
5. Zum Auswählen drücken Sie auf ENTER, oder betätigen zum Verlassen des Modus die MODE/ESC- Taste.

**Lamp Time Password** - Damit können Sie das Timer-Kennwort der Lampe anzeigen. 1. Um zum Hauptmenü zurückzukehren, betätigen Sie die MODE/ESC-Taste. Drücken Sie auf die Tasten UP oder DOWN, bis "**Information**" hervorgehoben wird; drücken Sie dann auf ENTER.

2. Drücken Sie auf UP oder DOWN, bis "**Time Information**" angezeigt wird, und drücken Sie dann auf ENTER.
3. Drücken Sie auf UP oder DOWN, bis "**Lamp Time Password**" angezeigt wird, und drücken Sie dann auf ENTER.
4. Das "**Lamp Time Password**" ist 038.
5. Betätigen Sie zum Verlassen ENTER oder MODE/ESC.

**Clean Lamp Time** - Damit können Sie die Betriebszeit des Lampen-Timers löschen. Bitte löschen Sie die Betriebszeit der Lampe jedes Mal, wenn Sie diese austauschen. Dazu müssen Sie zuvor das **Lamp Time Password** (Kennwort für Lampenbetriebszeit) eingeben. Siehe vorherigen Abschnitt.

## SYSTEMMENÜ (Fortsetzung)

1. Um zum Hauptmenü zurückzukehren, betätigen Sie die MODE/ESC-Taste. Drücken Sie auf die Tasten UP oder DOWN, bis "**Information**" hervorgehoben wird; drücken Sie dann auf ENTER.
2. Drücken Sie auf UP oder DOWN, bis "**Time Information**" angezeigt wird, und drücken Sie dann auf ENTER.
3. Drücken Sie auf UP oder DOWN, bis "**Clear Lamp Time**" angezeigt wird, und drücken Sie dann auf ENTER.
4. Es wird entweder "**Off**" oder "**On**" angezeigt; mit den Tasten UP und DOWN können Sie dazwischen wechseln.
5. Zum Auswählen drücken Sie auf ENTER, oder betätigen Sie die MODE/ESC- Taste, um diesen Modus zu verlassen.

**Temperature Info** - Damit können Sie die Temperatur des Moving Head kontrollieren.

1. Um zum Hauptmenü zurückzukehren, betätigen Sie die MODE/ESC-Taste. Drücken Sie auf die Tasten UP oder DOWN, bis "**Information**" hervorgehoben wird; drücken Sie dann auf ENTER.
2. Drücken Sie auf UP oder DOWN, bis "**Temperature Info**" angezeigt wird, und drücken Sie dann auf ENTER.
3. Es wird nun "**Head Temperature**" angezeigt, drücken Sie auf ENTER.
4. "**XXX**" wird angezeigt. "**XXX**" steht für die aktuelle Temperatur des Moving Head.
5. Betätigen Sie zum Verlassen ENTER oder MODE/ESC.

**Software Version** - Damit können Sie die aktuell verwendete Software-Version einsehen.

1. Um zum Hauptmenü zurückzukehren, betätigen Sie die MODE/ESC-Taste. Drücken Sie auf die Tasten UP oder DOWN, bis "**Information**" hervorgehoben wird; drücken Sie dann auf ENTER.
2. Drücken Sie auf UP oder DOWN, bis "**Software Version**" angezeigt wird, und drücken Sie dann auf ENTER.
3. "**VX.X**" wird angezeigt. "**X.X**" steht für die Software-Version.
4. Betätigen Sie zum Verlassen ENTER oder MODE/ESC.

## LAMPENSTEUERUNG -

**Lamp On/Off** - Mit dieser Funktion können Sie die Lampe über das Steuerungsfeld ein- und ausschalten.

1. Um zum Hauptmenü zurückzukehren, betätigen Sie die MODE/ESC-Taste. Drücken Sie auf die Tasten UP oder DOWN, bis "**Lamp Control**" hervorgehoben wird; drücken Sie dann auf ENTER.
2. Drücken Sie auf UP oder DOWN, bis "**Lamp Off/On**" angezeigt wird, und drücken Sie dann auf ENTER.
3. Es wird entweder "**Off**" oder "**On**" angezeigt; mit den Tasten UP und DOWN können Sie dazwischen wechseln.
4. Zum Auswählen drücken Sie auf ENTER, oder betätigen zum Verlassen des Modus die MODE/ESC- Taste.

**Automatic On** - Mit dieser Funktion kann die Lampe automatisch eingeschaltet werden, wenn der Geräteschalter eingeschaltet wird.

1. Um zum Hauptmenü zurückzukehren, betätigen Sie die MODE/ESC-Taste. Drücken Sie auf die Tasten UP oder DOWN, bis "**Lamp Control**" hervorgehoben wird; drücken Sie dann auf ENTER.
2. Drücken Sie auf UP oder DOWN, bis "**Automatic On**" angezeigt wird, und drücken Sie dann auf ENTER.
3. Es wird entweder "**Off**" oder "**On**" angezeigt; mit den Tasten UP und DOWN können Sie dazwischen wechseln.
4. Zum Auswählen drücken Sie auf ENTER, oder betätigen zum Verlassen des Modus die MODE/ESC- Taste.

**Lamp on via external controller** - Mit dieser Funktion können Sie auswählen, ob Sie möchten, dass die Lampe über einen externen Controller eingeschaltet wird. Dies wird zusammen mit dem DMX-Kanal des internen Programms und den DMX-Werten 40 bis 59 verwendet.

1. Um zum Hauptmenü zurückzukehren, betätigen Sie die MODE/ESC-Taste. Drücken Sie auf die Tasten UP oder DOWN, bis "**Lamp Control**" hervorgehoben wird; drücken Sie dann auf ENTER.

## SYSTEMMENÜ (Fortsetzung)

2. Drücken Sie auf UP oder DOWN, bis "**Lamp On Via DMX**" angezeigt wird, und drücken Sie dann auf ENTER.
3. Es wird entweder "**Off**" oder "**On**" angezeigt; mit den Tasten UP und DOWN können Sie dazwischen wechseln. Wählen Sie "**On**", wenn Sie diese Funktion aktivieren möchten, und "**Off**", um diese zu deaktivieren.
4. Zum Auswählen drücken Sie auf ENTER, oder betätigen zum Verlassen des Modus die MODE/ESC- Taste.

**Lamp off via external controller** - Mit dieser Funktion können Sie auswählen, ob Sie möchten, dass die Lampe über einen externen Controller ausgeschaltet wird. Dies wird zusammen mit dem DMX-Kanal des internen Programms und den DMX-Werten 60 bis 79 verwendet.

1. Um zum Hauptmenü zurückzukehren, betätigen Sie die MODE/ESC-Taste. Drücken Sie auf die Tasten UP oder DOWN, bis "**Lamp Control**" hervorgehoben wird; drücken Sie dann auf ENTER.
2. Drücken Sie auf UP oder DOWN, bis "**Lamp Off Via DMX**" angezeigt wird, und drücken Sie dann auf ENTER.
3. Es wird entweder "**Off**" oder "**On**" angezeigt; mit den Tasten UP und DOWN können Sie dazwischen wechseln. Wählen Sie "**On**", wenn Sie diese Funktion aktivieren möchten, und "**Off**", um diese zu deaktivieren.
4. Zum Auswählen drücken Sie auf ENTER, oder betätigen zum Verlassen des Modus die MODE/ESC- Taste.

**Max on at temp.** - Mit dieser Funktion können Sie die Innentemperatur bestimmen, ab der die Lampe nach einer automatischen Abschaltung erneut eingeschaltet werden soll.

1. Um zum Hauptmenü zurückzukehren, betätigen Sie die MODE/ESC-Taste. Drücken Sie auf die Tasten UP oder DOWN, bis "**Lamp Control**" hervorgehoben wird; drücken Sie dann auf ENTER.
2. Drücken Sie auf UP oder DOWN, bis "**Max On at Temp**" angezeigt wird, und drücken Sie dann auf ENTER.
3. Es sollte nun "**113°F**" oder "**45°C**" angezeigt werden. "**113°F**" steht für die Temperatur, ab der die Lampe erneut eingeschaltet werden soll. Die empfohlene Temperatur beträgt **113°F**.
4. Zum Auswählen drücken Sie auf ENTER, oder betätigen zum Verlassen des Modus die MODE/ESC- Taste.

**Lamp off temp.** - Mit dieser Funktion können Sie die Innentemperatur bestimmen, ab der die Lampe ausgeschaltet werden soll.

1. Um zum Hauptmenü zurückzukehren, betätigen Sie die MODE/ESC-Taste. Drücken Sie auf die Tasten UP oder DOWN, bis "**Lamp Control**" hervorgehoben wird; drücken Sie dann auf ENTER.
2. Drücken Sie auf UP oder DOWN, bis "**Max On at Temp**" angezeigt wird, und drücken Sie dann auf ENTER.
3. Es sollte nun "**266°F**" oder "**130°C**" angezeigt werden. "**266°F**" oder "**130°C**" steht für die Temperatur, ab der die Lampe automatisch ausgeschaltet werden soll. Die empfohlene Temperatur beträgt **266°F**.
4. Zum Auswählen drücken Sie auf ENTER, oder betätigen zum Verlassen des Modus die MODE/ESC- Taste.

**HINWEIS:** Wenn die Temperatur um die Lampe für mehr als 5 Minuten höher ist als der voreingestellte Wert, wird die Lampe automatisch ausgeschaltet. Wenn die Lampe wegen einer Überhitzung automatisch ausgeschaltet wird, kann sie nicht automatisch wieder eingeschaltet werden und muss stattdessen manuell eingeschaltet werden.

## EIGENSCHAFTEN

### Informationen zur Zeit

**Address via DMX** - Mit dieser Funktion können Sie die DMX-Adresse über einen externen Controller einstellen.

1. Um zum Hauptmenü zurückzukehren, betätigen Sie die MODE/ESC-Taste. Drücken Sie auf die Tasten UP oder DOWN, bis "**Personality**" hervorgehoben wird; drücken Sie dann auf ENTER.
2. Drücken Sie auf UP oder DOWN, bis "**Status Setting**" angezeigt wird, und drücken Sie dann auf ENTER.
3. Drücken Sie auf UP oder DOWN, bis "**Address via DMX**" angezeigt wird, und drücken Sie dann auf ENTER.



4. Es wird entweder "Off" oder "On" angezeigt; mit den Tasten UP und DOWN können Sie dazwischen wechseln.

5. Zum Auswählen drücken Sie auf ENTER, oder betätigen zum Verlassen des Modus die MODE/ESC- Taste. **No DMX status** - Mit dieser Funktion wechselt das Gerät automatisch in einen der 3 Modi, wenn plötzlich kein DMX-Signal mehr übertragen wird.

1. Um zum Hauptmenü zurückzukehren, betätigen Sie die MODE/ESC-Taste. Drücken Sie auf die Tasten UP oder DOWN, bis "**Personality**" hervorgehoben wird; drücken Sie dann auf ENTER.

2. Drücken Sie auf UP oder DOWN, bis "**Status Setting**" angezeigt wird, und drücken Sie dann auf ENTER.

3. Drücken Sie auf UP oder DOWN, bis "**No DMX Status**" angezeigt wird, und drücken Sie dann auf ENTER.

4. Es wird entweder "**Hold**" (letzte DMX-Einstellung), "**Close**" (Verdunkelung), "**Music**" (Musiksteuerung) oder "**Auto**" (Autom. Programm) angezeigt; mit den Tasten UP und DOWN können Sie dazwischen wechseln.

5. Zum Auswählen drücken Sie auf ENTER, oder betätigen zum Verlassen des Modus die MODE/ESC- Taste.

**Pan Reverse** - Mit dieser Funktion können Sie die Schwenkbewegung umkehren. 1. Um zum Hauptmenü zurückzukehren, betätigen Sie die MODE/ESC-Taste. Drücken Sie auf die Tasten UP oder DOWN, bis "**Personality**" hervorgehoben wird; drücken Sie dann auf ENTER.

2. Drücken Sie auf UP oder DOWN, bis "**Status Setting**" angezeigt wird, und drücken Sie dann auf ENTER.

3. Drücken Sie auf UP oder DOWN, bis "**Pan Reverse**" angezeigt wird, und drücken Sie dann auf ENTER.

4. Es wird entweder "Off" oder "On" angezeigt; mit den Tasten UP und DOWN können Sie dazwischen wechseln.

5. Zum Auswählen drücken Sie auf ENTER, oder betätigen zum Verlassen des Modus die MODE/ESC- Taste.

**Tilt Reverse** - Mit dieser Funktion können Sie die Neigungsbewegung umkehren.

1. Um zum Hauptmenü zurückzukehren, betätigen Sie die MODE/ESC-Taste. Drücken Sie auf die Tasten UP oder DOWN, bis "**Personality**" hervorgehoben wird; drücken Sie dann auf ENTER.

2. Drücken Sie auf UP oder DOWN, bis "**Status Setting**" angezeigt wird, und drücken Sie dann auf ENTER.

3. Drücken Sie auf UP oder DOWN, bis "**Tilt Reverse**" angezeigt wird, und drücken Sie dann auf ENTER.

4. Es wird entweder "Off" oder "On" angezeigt; mit den Tasten UP und DOWN können Sie dazwischen wechseln.

5. Zum Auswählen drücken Sie auf ENTER, oder betätigen zum Verlassen des Modus die MODE/ESC- Taste.

**Pan Degree** - Mit dieser Funktion können Sie zwischen den Schwenkungswinkeln hin- und herschalten (630 bis 540).

1. Um zum Hauptmenü zurückzukehren, betätigen Sie die MODE/ESC-Taste. Drücken Sie auf die Tasten UP oder DOWN, bis "**Personality**" hervorgehoben wird; drücken Sie dann auf ENTER.

2. Drücken Sie auf UP oder DOWN, bis "**Status Setting**" angezeigt wird, und drücken Sie dann auf ENTER.

3. Drücken Sie auf UP oder DOWN, bis "**Pan Degree**" angezeigt wird, und drücken Sie dann auf ENTER. 4.

Es wird entweder "540" oder "630" angezeigt; mit den Tasten UP und DOWN können Sie dazwischen wechseln.

5. Zum Auswählen drücken Sie auf ENTER, oder betätigen zum Verlassen des Modus die MODE/ESC- Taste.

**Feedback** - Mit dieser Funktion können Sie die Korrektur der Schwenkbewegung oder Neigbewegung deaktivieren.

1. Um zum Hauptmenü zurückzukehren, betätigen Sie die MODE/ESC-Taste. Drücken Sie auf die Tasten UP oder DOWN, bis "**Personality**" hervorgehoben wird; drücken Sie dann auf ENTER.

2. Drücken Sie auf UP oder DOWN, bis "**Status Setting**" angezeigt wird, und drücken Sie dann auf ENTER.

3. Drücken Sie auf UP oder DOWN, bis "**Feedback**" angezeigt wird, und drücken Sie dann auf ENTER.

4. Es wird entweder "Off" oder "On" angezeigt; mit den Tasten UP und DOWN können Sie dazwischen wechseln.

## SYSTEMMENÜ (Fortsetzung)

5. Zum Auswählen drücken Sie auf ENTER, oder betätigen zum Verlassen des Modus die MODE/ESC- Taste.

**Movement Speed** - Mit dieser Funktion können Sie die Bewegungsgeschwindigkeit der Schwenk- oder Neigbewegung einstellen.

1. Um zum Hauptmenü zurückzukehren, betätigen Sie die MODE/ESC-Taste. Drücken Sie auf die Tasten UP oder DOWN, bis "**Personality**" hervorgehoben wird; drücken Sie dann auf ENTER.

2. Drücken Sie auf UP oder DOWN, bis "**Status Setting**" angezeigt wird, und drücken Sie dann auf ENTER.

3. Drücken Sie auf UP oder DOWN, bis "**Movement Speed**" angezeigt wird, und drücken Sie dann auf ENTER.

4. Es wird entweder "**Speed 1**", "**Speed 2**", "**Speed 3**" oder "**Speed 4**" angezeigt; mit den Tasten UP und DOWN können Sie dazwischen wechseln.

5. Zum Auswählen drücken Sie auf ENTER, oder betätigen Sie die MODE/ESC- Taste, um diesen Modus zu verlassen. **Mic Sensitivity** - Mit dieser Funktion können Sie die Mikrofonempfindlichkeit einstellen. Die Standardeinstellung ist 70 %. Sie können die Mikrofonempfindlichkeit zwischen 0 und 99 % einstellen.

1. Um zum Hauptmenü zurückzukehren, betätigen Sie die MODE/ESC-Taste. Drücken Sie auf die Tasten UP oder DOWN, bis "**Personality**" hervorgehoben wird; drücken Sie dann auf ENTER.

2. Drücken Sie auf UP oder DOWN, bis "**Status Setting**" angezeigt wird, und drücken Sie dann auf ENTER.

3. Drücken Sie auf UP oder DOWN, bis "**Mic Sensitivity**" angezeigt wird, und drücken Sie dann auf ENTER.

4. "**70%**" wird angezeigt; mit den Tasten UP und DOWN stellen Sie die Mikrofonempfindlichkeit zwischen 0 und 99 % ein.

5. Zum Auswählen drücken Sie auf ENTER, oder betätigen zum Verlassen des Modus die MODE/ESC- Taste.

**Hibernation** - Mit dieser Funktion können Sie die Lampe und die Schrittmotoren ausschalten, wenn innerhalb von 15 Minuten (werksseitige Einstellung) kein DMX-Signal übertragen wurde. Sobald es wieder ein DMX-Signal empfängt, setzt das Gerät sich selbst zurück.

1. Um zum Hauptmenü zurückzukehren, betätigen Sie die MODE/ESC-Taste. Drücken Sie auf die Tasten UP oder DOWN, bis "**Personality**" hervorgehoben wird; drücken Sie dann auf ENTER.

2. Drücken Sie auf UP oder DOWN, bis "**Status Setting**" angezeigt wird, und drücken Sie dann auf ENTER.

3. Drücken Sie auf UP oder DOWN, bis "**Hibernation**" angezeigt wird, und drücken Sie dann auf ENTER.

4. "**15MZ**" wird angezeigt; mit den Tasten UP und DOWN stellen Sie den Winterschlaf-Zeitraum zwischen 1M und 99M ein oder auf "Off".

5. Zum Auswählen drücken Sie auf ENTER, oder betätigen zum Verlassen des Modus die MODE/ESC- Taste.

### **Wartungseinstellung**

**Password** - Mit dieser Funktion können Sie das RDM-Kennwort eingeben, um zugriff auf die RDM ID-Nummer zu erlangen und diese ändern zu können.

1. Um zum Hauptmenü zurückzukehren, betätigen Sie die MODE/ESC-Taste. Drücken Sie auf die Tasten UP oder DOWN, bis "**Personality**" hervorgehoben wird; drücken Sie dann auf ENTER.

2. Drücken Sie auf UP oder DOWN, bis "**Service Settings**" angezeigt wird, und drücken Sie dann auf ENTER.

3. Drücken Sie auf UP oder DOWN, bis "**Password**" angezeigt wird, und drücken Sie dann auf ENTER.

4. Das "**Password**" ist 050.

5. Betätigen Sie zum Verlassen ENTER oder MODE/ESC.

**RDM PID** - RDM steht für "Remote Device Management" (Fernsteuerung von Geräten). Mit dieser Funktion können Sie jeden Aspekt Ihres Geräts von einem RDM-Controller fernsteuern. Manuelle Einstellungen wie die der DMX-Adresse sind nicht mehr erforderlich. Das ist insbesondere dann vorteilhaft, wenn das Gerät an einer unzugänglichen Stelle installiert worden ist.

In diesem Untermenü können Sie die RDM ID-Nummer des Geräts sehen und diese auch einstellen.

1. Um zum Hauptmenü zurückzukehren, betätigen Sie die MODE/ESC-Taste. Drücken Sie auf die Tasten UP oder DOWN, bis "**Personality**" hervorgehoben wird; drücken Sie dann auf ENTER.

2. Drücken Sie auf UP oder DOWN, bis "**Service Settings**" angezeigt wird, und drücken Sie dann auf ENTER.

## SYSTEMMENÜ (Fortsetzung)

3. Drücken Sie auf UP oder DOWN, bis "**RDM PID**" angezeigt wird, und drücken Sie dann auf ENTER.
4. "XXXXXX" wird angezeigt. "XXXXXX" steht für die aktuelle RDM ID.
5. Betätigen Sie zum Verlassen ENTER oder MODE/ESC.

### **Lüftersteuerung**

**Auto Fan Speed** - Mit dieser Funktion können Sie die Drehzahl der laufenden Lüfter einstellen.

1. Um zum Hauptmenü zurückzukehren, betätigen Sie die MODE/ESC-Taste. Drücken Sie auf die Tasten UP oder DOWN, bis "**Personality**" hervorgehoben wird; drücken Sie dann auf ENTER.
2. Drücken Sie auf UP oder DOWN, bis "**Fans Control**" angezeigt wird, und drücken Sie dann auf ENTER.
3. Es wird entweder "**Auto Fan Speed**" (Standard), "**Low Fan Speed**", oder "**High Fan Speed**" angezeigt; mit den Tasten UP und DOWN können Sie dazwischen wechseln.
4. Zum Auswählen drücken Sie auf ENTER, oder betätigen zum Verlassen des Modus die MODE/ESC- Taste.

### **Anzeigeeinstellung**

**Shutoff Time** - Mit dieser Funktion können Sie die LCD nach 2 bis 59 Minuten ausschalten lassen. Mit diesem Funktion stellen Sie die Zeit ein.

1. Um zum Hauptmenü zurückzukehren, betätigen Sie die MODE/ESC-Taste. Drücken Sie auf die Tasten UP oder DOWN, bis "**Personality**" hervorgehoben wird; drücken Sie dann auf ENTER.
2. Drücken Sie auf UP oder DOWN, bis "**Display Setting**" angezeigt wird, und drücken Sie dann auf ENTER.
3. Drücken Sie auf UP oder DOWN, bis "**Display Shutoff Time**" angezeigt wird, und drücken Sie dann auf ENTER.
4. "**05M**" (5 Minuten) wird angezeigt; mit den Tasten UP und DOWN stellen Sie die Abschaltzeit zwischen 02M und 60M ein oder auf "Off".
5. Zum Auswählen drücken Sie auf ENTER, oder betätigen zum Verlassen des Modus die MODE/ESC- Taste.

**Reverse** - Mit dieser Funktion können Sie die Anzeige um 180 Grad drehen (wenden).

1. Um zum Hauptmenü zurückzukehren, betätigen Sie die MODE/ESC-Taste. Drücken Sie auf die Tasten UP oder DOWN, bis "**Personality**" hervorgehoben wird; drücken Sie dann auf ENTER.
2. Drücken Sie auf UP oder DOWN, bis "**Display Setting**" angezeigt wird, und drücken Sie dann auf ENTER.
3. Drücken Sie auf UP oder DOWN, bis "**Display Reverse**" angezeigt wird, und drücken Sie dann auf ENTER.
4. Es wird entweder "**Off**" oder "**On**" angezeigt; mit den Tasten UP und DOWN können Sie dazwischen wechseln.
5. Zum Auswählen drücken Sie auf ENTER, oder betätigen zum Verlassen des Modus die MODE/ESC- Taste.

**Key Lock** - Mit dieser Funktion werden bei einer Aktivierung die Tasten automatisch nach 15 gesperrt.

1. Um zum Hauptmenü zurückzukehren, betätigen Sie die MODE/ESC-Taste. Drücken Sie auf die Tasten UP oder DOWN, bis "**Personality**" hervorgehoben wird; drücken Sie dann auf ENTER.
2. Drücken Sie auf UP oder DOWN, bis "**Display Setting**" angezeigt wird, und drücken Sie dann auf ENTER.
3. Drücken Sie auf UP oder DOWN, bis "**Key Lock**" angezeigt wird, und drücken Sie dann auf ENTER.
4. Es wird entweder "**Off**" oder "**On**" angezeigt; mit den Tasten UP und DOWN können Sie dazwischen wechseln.
5. Zum Auswählen drücken Sie auf ENTER, oder betätigen zum Verlassen des Modus die MODE/ESC- Taste.

**Temperature C/F** - Mit dieser Funktion können bestimmen, ob die Temperaturanzeige in Celsius oder Fahrenheit erfolgen soll.

1. Um zum Hauptmenü zurückzukehren, betätigen Sie die MODE/ESC-Taste. Drücken Sie auf die Tasten UP oder DOWN, bis "**Personality**" hervorgehoben wird; drücken Sie dann auf ENTER.
2. Drücken Sie auf UP oder DOWN, bis "**Temperature C/F**" angezeigt wird, und drücken Sie dann auf ENTER.
3. Es wird entweder "**Celsius**" oder "**Fahrenheit**" angezeigt; mit den Tasten UP und DOWN können Sie dazwischen wechseln.
4. Zum Auswählen drücken Sie auf ENTER, oder betätigen zum Verlassen des Modus die MODE/ESC- Taste.

**Initial Status-** In diesem Menü können Sie die Anfangsposition des Effekts kontrollieren.

1. Um zum Hauptmenü zurückzukehren, betätigen Sie die MODE/ESC-Taste. Drücken Sie auf die Tasten UP oder DOWN, bis "**Personality**" hervorgehoben wird; drücken Sie dann auf ENTER.
2. Drücken Sie auf UP oder DOWN, bis "**Initial Status**" angezeigt wird, und drücken Sie dann auf ENTER.
3. "XXX" wird angezeigt. "XXX" steht für die aktuelle Position des Effekts.
4. Betätigen Sie zum Verlassen ENTER oder MODE/ESC.

### **Zur Standardeinstellung zurücksetzen -**

1. Um zum Hauptmenü zurückzukehren, betätigen Sie die MODE/ESC-Taste. Drücken Sie auf die Tasten UP oder DOWN, bis "**Personality**" hervorgehoben wird; drücken Sie dann auf ENTER.
2. Drücken Sie auf UP oder DOWN, bis "**Reset Default**" angezeigt wird, und drücken Sie dann auf ENTER.
3. Es wird entweder "**Off**" oder "**On**" angezeigt; mit den Tasten UP und DOWN können Sie dazwischen wechseln.
4. Zum Auswählen drücken Sie auf ENTER, oder betätigen zum Verlassen des Modus die MODE/ESC- Taste.

## ZURÜCKSETZUNGSFUNKTION

**Reset All** - Damit setzen Sie alle Motoren zurück.

1. Um zum Hauptmenü zurückzukehren, betätigen Sie die MODE/ESC-Taste. Drücken Sie auf die Tasten UP oder DOWN, bis "**Reset Function**" hervorgehoben wird; drücken Sie dann auf ENTER.
2. Drücken Sie auf UP oder DOWN, bis "**Reset all**" angezeigt wird, und drücken Sie dann auf ENTER.
3. Zum Auswählen drücken Sie auf ENTER, oder betätigen Sie die MODE/ESC- Taste, um diesen Modus zu verlassen.

**Reset Pan & Tilt** - Damit setzen Sie alle Schwenkungs-/Neigungsmotoren zurück.

1. Um zum Hauptmenü zurückzukehren, betätigen Sie die MODE/ESC-Taste. Drücken Sie auf die Tasten UP oder DOWN, bis "**Reset Function**" hervorgehoben wird; drücken Sie dann auf ENTER.
2. Drücken Sie auf UP oder DOWN, bis "**Reset Pan/Tilt**" angezeigt wird, und drücken Sie dann auf ENTER.
3. Zum Auswählen drücken Sie auf ENTER, oder betätigen zum Verlassen des Modus die MODE/ESC- Taste.

**Reset Colors** - Damit setzen Sie das Farbrad zurück.

1. Um zum Hauptmenü zurückzukehren, betätigen Sie die MODE/ESC-Taste. Drücken Sie auf die Tasten UP oder DOWN, bis "**Reset Function**" hervorgehoben wird; drücken Sie dann auf ENTER.
2. Drücken Sie auf UP oder DOWN, bis "**Reset Colors**" angezeigt wird, und drücken Sie dann auf ENTER.
3. Zum Auswählen drücken Sie auf ENTER, oder betätigen zum Verlassen des Modus die MODE/ESC- Taste.

**Reset Gobos** - Damit setzen Sie das Goborad zurück.

1. Um zum Hauptmenü zurückzukehren, betätigen Sie die MODE/ESC-Taste. Drücken Sie auf die Tasten UP oder DOWN, bis "**Reset Function**" hervorgehoben wird; drücken Sie dann auf ENTER.
2. Drücken Sie auf UP oder DOWN, bis "**Reset Gobos**" angezeigt wird, und drücken Sie dann auf ENTER.
3. Zum Auswählen drücken Sie auf ENTER, oder betätigen zum Verlassen des Modus die MODE/ESC- Taste.

**Reset Shutter** - Damit setzen Sie den Shutter-Motor zurück.

1. Um zum Hauptmenü zurückzukehren, betätigen Sie die MODE/ESC-Taste. Drücken Sie auf die Tasten UP oder DOWN, bis "**Reset Function**" hervorgehoben wird; drücken Sie dann auf ENTER.
2. Drücken Sie auf UP oder DOWN, bis "**Reset Shutter**" angezeigt wird, und drücken Sie dann auf ENTER.
3. Zum Auswählen drücken Sie auf ENTER, oder betätigen zum Verlassen des Modus die MODE/ESC- Taste.

**Reset Others** - Damit setzen Sie alle anderen Motoren zurück.

1. Um zum Hauptmenü zurückzukehren, betätigen Sie die MODE/ESC-Taste. Drücken Sie auf die Tasten UP oder DOWN, bis "**Reset Function**" hervorgehoben wird; drücken Sie dann auf ENTER.
2. Drücken Sie auf UP oder DOWN, bis "**Reset Others**" angezeigt wird, und drücken Sie dann auf ENTER.
3. Zum Auswählen drücken Sie auf ENTER, oder betätigen zum Verlassen des Modus die MODE/ESC- Taste.

### EFFEKTANPASSUNG

**Test Channel** - Mit dieser Funktion können Sie die Funktion jeden Kanals testen/korrigieren.

1. Um zum Hauptmenü zurückzukehren, betätigen Sie die MODE/ESC-Taste. Drücken Sie auf die Tasten UP oder DOWN, bis "**Effect Adjust**" hervorgehoben wird; drücken Sie dann auf ENTER.
2. Drücken Sie auf UP oder DOWN, bis "**Test Channel**" angezeigt wird, und drücken Sie dann auf ENTER.
3. Mit den Tasten UP und DOWN scrollen Sie durch die verschiedenen Kanäle.
4. Betätigen Sie zum Verlassen ENTER oder MODE/ESC.

**Manual Control** - Mit dieser Funktion können Sie die Lampe einfach einstellen. Alle Effekte werden abgebrochen, der Shutter wird geöffnet und die Ausgabeintensität beträgt 100 %. Mit den einzelnen Funktionen können Sie das Licht auf eine flache Oberfläche (eine Wand) fokussieren und die Lampe feineinstellen.

1. Um zum Hauptmenü zurückzukehren, betätigen Sie die MODE/ESC-Taste. Drücken Sie auf die Tasten UP oder DOWN, bis "**Effect Adjust**" hervorgehoben wird; drücken Sie dann auf ENTER.
2. Drücken Sie auf UP oder DOWN, bis "**Manual Control**" angezeigt wird, und drücken Sie dann auf ENTER.
3. Mit den Tasten UP und DOWN scrollen Sie durch die verschiedenen Funktionen. Betätigen Sie ENTER, wenn Sie die einzustellende Funktion gefunden haben.
4. Betätigen Sie zum Verlassen ENTER oder MODE/ESC.

**Calibration** - Mit dieser Funktion können Sie die Effekträder bezüglich ihrer korrekten Position kalibrieren und einstellen. Das Kalibrierungs-Kennwort ist 050.

1. Um zum Hauptmenü zurückzukehren, betätigen Sie die MODE/ESC-Taste. Drücken Sie auf die Tasten UP oder DOWN, bis "**Effect Adjust**" hervorgehoben wird; drücken Sie dann auf ENTER.
2. Drücken Sie auf UP oder DOWN, bis "**Calibration**" angezeigt wird, und drücken Sie dann auf ENTER.
3. "XXXX" wird angezeigt. Das Kennwort ist 050.
4. Zum Bestätigen drücken Sie auf ENTER, oder betätigen Sie die MODE/ESC- Taste, um diesen Modus zu verlassen.

### BENUTZERMODUS-EINSTELLUNG

**User Mode** -

1. Um zum Hauptmenü zurückzukehren, betätigen Sie die MODE/ESC-Taste. Drücken Sie auf die Tasten UP oder DOWN, bis "**User Mode Set**" hervorgehoben wird; drücken Sie dann auf ENTER.
2. Drücken Sie auf UP oder DOWN, bis "**User Mode**" angezeigt wird, und drücken Sie dann auf ENTER.
3. Mit den Tasten UP und DOWN scrollen Sie durch die 3 DMX-Kanal-Modi.

**Standard Mode** - Dies ist der 12-Kanal-Modus.

**Basic Mode** - Dies ist der 10-Kanal-Modus.

**Extended Mode** - Dies ist der 16-Kanal-Modus.

4. Um zum Menü "**User Mode Set**" zurückzukehren, betätigen Sie die MODE/ESC-Taste. Mit den Tasten UP und DOWN scrollen Sie durch die Bearbeitungsmodi. Zum Auswählen eines Bearbeitungsmodus drücken Sie auf ENTER.

**Edit User Mode** – Mit dieser Funktion kann der Benutzer die tatsächlichen Änderungen in den benutzerdefinierten Modi, die mit der vorherigen Funktion erstellt worden sind, vornehmen.

## SYSTEMMENÜ (Fortsetzung)

**PROGRAMM BEARBEITEN:** - Das Gerät ist mit einem integrierten DMX-Recorder ausgestattet, mit dem sich benutzerdefinierte Programme installieren und direkt über das Steuerungsfeld des Geräts abrufen lassen. Über das Steuerungsfeld des Geräts oder mit einem externen DMX-Controller können die Programme erstellt und gespeichert werden. Detaillierte Anweisungen zur Durchführung dieser Aufgabe finden Sie im **Abschnitt 12/ auf Seite 39**.

**Select Program** – Mit dieser Funktion kann der Benutzer eines von zehn benutzerdefinierten Programmen auswählen. Das Programm lässt sich dann unter "Function Mode" und "Program Run" abrufen.

**Edit Program** – Mit dieser Funktion kann der Benutzer die integrierten Programme bearbeiten.

**Edit Scenes** – Mit dieser Funktion kann der Benutzer die eigentlichen Szenen definieren, die in den benutzerdefinierten Programmen, auf die im vorherigen Schritt zugegriffen wurde, gespeichert werden.

**Rec Controller** - Der Vizi Beam Hybrid 2R verfügt über einen integrierten DMX-Recorder. Vorprogrammierte Szenen können über jeden mit DMX kompatiblen Controller an das Gerät übertragen werden. Mit dieser Funktion können jene Szenen im eingebauten Speicher des Geräts gespeichert und dann zur Erzeugung der benutzerdefinierten Programme abgerufen werden.

## FEHLERCODES

Wenn die Stromversorgung angeschlossen ist, geht das Gerät automatisch in den "Reset-/Test"-Modus. In diesem Modus werden alle Motoren auf die Position "home" gestellt. Falls ein internes Problem mit einem oder mehreren Motoren auftritt, blinkt ein Fehlercode auf in der Form von "XXEr", wobei "XX" die Funktionsnummer ist. Zum Beispiel: Wenn "03Er" angezeigt wird, bedeutet dies, dass ein Fehler mit dem Kanal-3-Motor aufgetreten ist. Falls während des Hochfahrens mehr als ein Fehler auftritt, blinken alle in der Anzeige. Zum Beispiel: Wenn alle Geräte zeitgleich an Kanal 1 und Kanal 3 ein Problem haben, wird die Fehlernachricht "01Er" und "03Er" für 5 Sekunden aufblinken.

Falls während des ersten Hochfahrens ein Fehler auftritt, generiert das Gerät ein zweites Zurückstellungssignal und versucht, alle Motoren abzustimmen und die Fehler zu beheben. Wenn die Fehler nach dem zweiten Versuch noch bestehen, wird ein dritter Versuch unternommen werden.

Wenn nach einem dritten Versuch die Fehler nicht behoben sind, legt das Gerät Folgendes fest:

1) 3 oder mehr Fehler - Das Gerät kann bei drei oder mehr Fehlern nicht korrekt funktionieren, weshalb bis zur Reparatur in den Stand-by-Modus versetzt wird.

2) Weniger als 3 Fehler - Bei weniger als 3 Fehlern werden die meisten anderen Funktionen einwandfrei laufen. Das Gerät versucht einen normalen Betrieb, bis die Fehler von einem Techniker behoben worden sind. Die fraglichen Fehler blinken weiterhin auf der Anzeige, um so auf interne Fehler aufmerksam zu machen.

01Er – PAN - Fehler der Schwenkbewegung:

Diese Nachricht erscheint nach einer Zurücksetzung des Geräts, wenn der magnetische Indizierungstromkreis (IC) des Kopfes nicht richtig funktioniert (Sensor ausgefallen oder Magnet fehlt) oder ein Schrittmotor ausgefallen ist (defekter Motor oder ein defektes Motor-IC-Laufwerk auf der Hauptplatine).

01Er – TILT - Fehler der Neigungsbewegung:

Diese Nachricht erscheint nach einer Zurücksetzung des Geräts, wenn der magnetische Indizierungstromkreis (IC) des Kopfes nicht richtig funktioniert (Sensor ausgefallen oder Magnet fehlt) oder ein Schrittmotor ausgefallen ist (defekter Motor oder ein defektes Motor-IC-Laufwerk auf der Hauptplatine).

05Er – COLOR WHEEL- Farbradfehler:

Diese Nachricht erscheint nach einer Zurücksetzung des Geräts, wenn der magnetische Indizierungstromkreis (IC) des Kopfes nicht richtig funktioniert (Sensor ausgefallen oder Magnet fehlt) oder ein Schrittmotor ausgefallen ist (defekter Motor oder ein defektes Motor-IC-Laufwerk auf der Hauptplatine).

06Er – FIXED GOBOS - Fehler d. festen Gobos:

Diese Nachricht erscheint nach einer Zurücksetzung des Geräts, wenn der magnetische Indizierungstromkreis (IC) des Kopfes nicht richtig funktioniert (Sensor ausgefallen oder Magnet fehlt) oder ein Schrittmotor ausgefallen ist (defekter Motor oder ein defektes Motor-IC-Laufwerk auf der Hauptplatine).

**Universelle DMX-Steuerung:** Mit dieser Funktion können Sie einen universellen DMX-512-Controller, wie etwa Elation® DMX Operator™ oder Elation® Show Designer™ verwenden, um die Kopfbewegung, das Farbrad, Gobo-Rad, Prisma, den Master-Dimmer, Shutter (Stroboskop) und vieles mehr zu steuern. Mit einem DMX-Controller lassen sich einzigartige Programme erzeugen, die perfekt auf die jeweiligen Anforderungen zugeschnitten sind.

1. Der Vizi Beam Hybrid 2R verfügt über einen 10-Kanal-Modus, 12-Kanal-Modus und 16-Kanal-Modus. Für weitere Informationen über DMX-Werte, vergleichen Sie die Seiten 24 bis 31.
2. Um das Gerät im DMX-Modus ansteuern zu können, befolgen Sie die Einstellmöglichkeiten auf den Seiten 9-10 sowie die Setup-Spezifikationen, die Ihrem DMX-Controller beiliegen.
3. Zur Steuerung der Eigenschaften des DMX-Geräts, benutzen Sie die Überblendregler des Controllers.
4. Damit können Sie Ihr eigenes Programm erzeugen.
5. Informationen zur Auswahl des DMX-Kanal-Modus finden Sie auf Seite 21, und befolgen Sie zum Einstellen der DMX-Adresse die Anweisungen auf Seite 12.
6. Bei längeren Netzkabeln (mehr als 30 Meter) verwenden Sie am letzten Gerät eine Abschlusschaltung.
7. Für Hilfe beim Betrieb im DMX-Modus, lesen Sie bitte die Bedienungsanleitung des DMX-Controllers.

**Stand-alone-Betrieb (Musiksteuerung oder Auto):** In diesem Modus können Sie ein einzelnes Gerät entweder zur Musik oder automatisch laufen lassen.

#### AUTO-PROGRAMM:

1. Rufen Sie das Hauptmenü auf und drücken Sie auf die Tasten UP oder DOWN, bis "**Function**" hervorgehoben wird; drücken Sie dann auf ENTER.
2. Drücken Sie auf UP oder DOWN, bis "**Auto Program**" angezeigt wird, und drücken Sie dann auf ENTER.
3. Es wird entweder "Master" oder "Alone" angezeigt. Drücken Sie zum Auswählen von "Alone" auf UP oder DOWN und dann auf ENTER.

#### MUSIKSTEUERUNG:

1. Rufen Sie das Hauptmenü auf und drücken Sie auf die Tasten UP oder DOWN, bis "**Function**" hervorgehoben wird; drücken Sie dann auf ENTER.
2. Drücken Sie auf UP oder DOWN, bis "**Sound Control**" angezeigt wird, und drücken Sie dann auf ENTER.
3. Es wird entweder "Master" oder "Alone" angezeigt. Drücken Sie zum Auswählen von "Alone" auf UP oder DOWN und dann auf ENTER.

**Master-/Slave-Betrieb (Musiksteuerung oder Auto):** Mit dieser Funktion lassen sich bis zu 16 Geräte miteinander verbinden und ohne Controller betreiben. Das Gerät kann im Musiksteuerungs-Modus ein integriertes Programm ablaufen lassen. In diesem Modus fungiert ein Gerät als Steuerungseinheit und die anderen reagieren auf die integrierten Programme dieser Steuerungseinheit. Jedes Gerät kann als Master oder Slave definiert werden.

1. Schließen Sie die Geräte in Reihe und mit XLR-DMX-Kabel über die an der Rückseite befindlichen XLR-Buchsen zusammen. Beachten Sie, dass der männliche XLR-Anschluss der Eingang und der weibliche XLR-Anschluss der Ausgang ist. Das erste Gerät in der Reihenschaltung (Master) verwendet nur den weiblichen XLR-Anschluss (Buchse). Das letzte Gerät in der Reihe verwendet nur den männlichen XLR-Anschluss (Stecker). Bei längeren Kabeln empfiehlt sich die Verwendung einer Abschlusschaltung.
2. Rufen Sie auf Ihrem Master-Gerät das Hauptmenü auf und drücken Sie auf die Tasten UP oder DOWN, bis "**Function**" hervorgehoben wird; drücken Sie dann auf ENTER.
3. Wählen Sie den gewünschten Betriebsmodus. Betätigen Sie zum Umschalten zwischen "**Auto Program**" und "**Sound Control**" die UP- und DOWN-Tasten; drücken Sie auf ENTER, um das gewünschte Programm auszuwählen.
4. Es wird entweder "**Master**" oder "**Alone**" angezeigt. Drücken Sie zum Auswählen von "**Master**" auf UP oder DOWN und dann auf ENTER.
5. Rufen Sie für Ihre Slave-Geräte das Hauptmenü auf und drücken Sie auf die Tasten UP oder DOWN, bis "**Function**" hervorgehoben wird; drücken Sie dann auf ENTER.
6. Drücken Sie auf UP oder DOWN, bis "**Slave Mode**" angezeigt wird, und drücken Sie dann auf ENTER.

## BETRIEB (Fortsetzung)

7. Es wird entweder Slave 1, Slave 2 oder Slave 3 angezeigt. Suchen Sie die gewünschte Slave-Einstellung aus und drücken Sie dann ENTER.

5. Um zum Hauptmenü zurückzukehren, betätigen Sie die MODE/ESC-Taste.

6. Sie können die Show oder die Schwenkungs- und Neigungsfunktionen im Systemmenü umkehren. Informationen dazu finden Sie auf Seite 17.

## 10-KANAL-DMX-MODUS

Kanal	Wert	Funktion
1	0 - 255	SCHWENKUNGSBEWEGUNG 8-Bit
2	0 - 255	NEIGUNGSBEWEGUNG 8-Bit
3	0 - 8	ÖFFNEN
	9 - 17	FARBE 1
	18 - 26	FARBE 2
	27 - 35	FARBE 3
	36 - 44	FARBE 4
	45 - 53	FARBE 5
	54 - 62	FARBE 6
	63 - 71	FARBE 7
	72 - 80	FARBE 8
	81 - 89	FARBE 9
	90 - 98	FARBE 10
	99 - 107	FARBE 11
	108 - 116	FARBE 12
	117 - 127	FARBE 13
		VORWÄRTS REGENBOGENEFFEKT
		SCHNELL - LANGSAM
	128 - 189	KEINE ROTATION
	190 - 193	RÜCKWÄRTS REGENBOGENEFFEKT
	194 - 255	LANGSAM-SCHNELL



## 10-KANAL-DMX-MODUS (Fortsetzung)

4	0 - 7 8 - 15 16 - 23 24 - 31 32 - 39 40 - 47 48 - 55 56 - 63 64 - 71 72 - 79 80 - 87 88 - 95 96 - 103 104 - 111 112 - 119 120 - 126 127 - 133 134 - 140 141 - 147 148 - 154 155 - 161 162 - 168 169 - 175 176 - 182 183 - 189 190 - 196 197 - 203 204 - 210 211 - 217 218 - 255	ÖFFNEN GOBO 1 GOBO 2 GOBO 3 GOBO 4 GOBO 5 GOBO 6 GOBO 7 GOBO 8 GOBO 9 GOBO 10 GOBO 11 GOBO 12 GOBO 13 GOBO 14 GOBO 1 SHAKE-EFFEKT GOBO 2 SHAKE-EFFEKT GOBO 3 SHAKE-EFFEKT GOBO 4 SHAKE-EFFEKT GOBO 5 SHAKE-EFFEKT GOBO 6 SHAKE-EFFEKT GOBO 7 SHAKE-EFFEKT GOBO 8 SHAKE-EFFEKT GOBO 9 SHAKE-EFFEKT GOBO 10 SHAKE-EFFEKT GOBO 11 SHAKE-EFFEKT GOBO 12 SHAKE-EFFEKT GOBO 13 SHAKE-EFFEKT GOBO 14 SHAKE-EFFEKT GOBORADROTATION LANGSAM-SCHNELL
5	0 - 31 32 - 79 80 - 127 128 - 135 136 - 143 144 - 151 152 - 159 160 - 167 168 - 175 176 - 183 184 - 191 192 - 199 200 - 207 208 - 215 216 - 223 224 - 231 232 - 239 240 - 247 248 - 255	PRISMA/GOBOMAKROS ÖFFNEN FROST-EFFEKT 8-FACETTEN-EFFEKTRAD MAKRO 1 MAKRO 2 MAKRO 3 MAKRO 4 MAKRO 5 MAKRO 6 MAKRO 7 MAKRO 8 MAKRO 9 MAKRO 10 MAKRO 11 MAKRO 12 MAKRO 13 MAKRO 14 MAKRO 15 MAKRO 16

## 10-KANAL-DMX-MODUS (Fortsetzung)

6	0 - 127 128 - 189  190 - 193 194 - 255	PRISMA-ROTATION EFFEKTRAD-INDEXIERUNG VORWÄRTS EFFEKTRAD-ROTATION SCHNELL - LANGSAM KEINE ROTATION RÜCKWÄRTS EFFEKTRAD-ROTATION LANGSAM-SCHNELL
7	0 - 31 32 - 63 64 - 95 96 - 127 128 - 159 160 - 191 192 - 223 224 - 255	SHUTTER & STROBE SHUTTER GESCHLOSSEN SHUTTER OFFEN STROBE LANGSAM-SCHNELL SHUTTER OFFEN PULSE-EFFEKT IN SEQUENZEN SHUTTER OFFEN ZUFALLS-STROBE LANGSAM-SCHNELL SHUTTER OFFEN
8	0 - 255	DIMMER SÄTTIGUNG 0% - 100%
9	GESCHWINDIGKEIT 0 - 225 226 - 235 236 - 245 246 - 255	SCHWENK-/NEIGBEWEGUNG MAX BIS MIN. GESCHWINDIGKEIT BLACKOUT DURCH BEWEGUNG BLACKOUT DURCH RADÄNDERUNG KEINE FUNKTION
10	0 - 19 20 - 29 30 - 39  40 - 59 60 - 79 80 - 84 85 - 87 88 - 90 91 - 93 94 - 96 97 - 99 100 - 119 120 - 139 140 - 159 160 - 179 180 - 199 200 - 219 220 - 239 240 - 255	LAMPE EIN/AUS, ZURÜCKSETZEN & PROGRAMME FARBWECHSEL NORMAL FARBWECHSEL FÜR EINE BELIEBIGE POSITION FARB- UND GOBOWECHSEL FÜR EINE BELIEBIGE POSITION LAMPE EIN LAMPE AUS ALLE MOTOREN ZURÜCKSETZEN SCAN-MOTOREN ZURÜCKSETZEN FARB-MOTOREN ZURÜCKSETZEN GOBO-MOTOREN ZURÜCKSETZEN SHUTTER/DIMMER-MOTOR ZURÜCKSETZEN ANDERE MOTOREN ZURÜCKSETZEN INTERNES PROGRAMM 1 INTERNES PROGRAMM 2 INTERNES PROGRAMM 3 INTERNES PROGRAMM 4 INTERNES PROGRAMM 5 INTERNES PROGRAMM 6 INTERNES PROGRAMM 7 MUSIKSTEUERUNGS-PROGRAMM

## 12-KANAL-DMX-MODUS

Kanal	Wert	Funktion
1	0 - 255	SCHWENKUNGSBEWEGUNG 8-Bit
2	0 - 255	SCHWENKUNG FEIN 16-Bit
3	0 - 255	NEIGUNGSBEWEGUNG 8-Bit
4	0 - 255	NEIGUNG FEIN 16-Bit
5	0 - 8 9 - 17 18 - 26 27 - 35 36 - 44 45 - 53 54 - 62 63 - 71 72 - 80 81 - 89 90 - 98 99 - 107 108 - 116 117 - 127 128 - 189  190 - 193 194 - 255	FARBRAD ÖFFNEN FARBE 1 FARBE 2 FARBE 3 FARBE 4 FARBE 5 FARBE 6 FARBE 7 FARBE 8 FARBE 9 FARBE 10 FARBE 11 FARBE 12 FARBE 13 VORWÄRTS REGENBOGENEFFEKT SCHNELL - LANGSAM KEINE ROTATION RÜCKWÄRTS REGENBOGENEFFEKT LANGSAM-SCHNELL
6	0 - 7 8 - 15 16 - 23 24 - 31 32 - 39 40 - 47 48 - 55 56 - 63 64 - 71 72 - 79 80 - 87 88 - 95 96 - 103 104 - 111 112 - 119 120 - 126 127 - 133 134 - 140 141 - 147 148 - 154 155 - 161 162 - 168 169 - 175 176 - 182 183 - 189 190 - 196 197 - 203 204 - 210 211 - 217 218 - 255	GOBOS ÖFFNEN GOBO 1 GOBO 2 GOBO 3 GOBO 4 GOBO 5 GOBO 6 GOBO 7 GOBO 8 GOBO 9 GOBO 10 GOBO 11 GOBO 12 GOBO 13 GOBO 14 GOBO 1 SHAKE-EFFEKT GOBO 2 SHAKE-EFFEKT GOBO 3 SHAKE-EFFEKT GOBO 4 SHAKE-EFFEKT GOBO 5 SHAKE-EFFEKT GOBO 6 SHAKE-EFFEKT GOBO 7 SHAKE-EFFEKT GOBO 8 SHAKE-EFFEKT GOBO 9 SHAKE-EFFEKT GOBO 10 SHAKE-EFFEKT GOBO 11 SHAKE-EFFEKT GOBO 12 SHAKE-EFFEKT GOBO 13 SHAKE-EFFEKT GOBO 14 SHAKE-EFFEKT GOBORADROTATION LANGSAM-SCHNELL

**12-KANAL-DMX-MODUS (Fortsetzung)**

7	0 - 31 32 - 79 80 - 127 128 - 135 136 - 143 144 - 151 152 - 159 160 - 167 168 - 175 176 - 183 184 - 191 192 - 199 200 - 207 208 - 215 216 - 223 224 - 231 232 - 239 240 - 247 248 - 255	PRISMA/GOBOMAKROS ÖFFNEN FROST-EFFEKT 8-FACETTEN-EFFEKTRAD MAKRO 1 MAKRO 2 MAKRO 3 MAKRO 4 MAKRO 5 MAKRO 6 MAKRO 7 MAKRO 8 MAKRO 9 MAKRO 10 MAKRO 11 MAKRO 12 MAKRO 13 MAKRO 14 MAKRO 15 MAKRO 16
8	0 - 127 128 - 189 190 - 193 194 - 255	PRISMA-ROTATION EFFEKTRAD-INDEXIERUNG VORWÄRTS EFFEKTRAD-ROTATION SCHNELL - LANGSAM KEINE ROTATION RÜCKWÄRTS EFFEKTRAD-ROTATION LANGSAM-SCHNELL
9	0 - 31 32 - 63 64 - 95 96 - 127 128 - 159 160 - 191 192 - 223 224 - 255	SHUTTER & STROBE SHUTTER GESCHLOSSEN SHUTTER OFFEN STROBE LANGSAM-SCHNELL SHUTTER OFFEN PULSE-EFFEKT IN SEQUENZEN SHUTTER OFFEN ZUFALLS-STROBE LANGSAM-SCHNELL SHUTTER OFFEN
10	0 - 255	DIMMER SÄTTIGUNG 0% - 100%
11	0 - 225 226 - 235 236 - 245 246 - 255	GESCHWINDIGKEIT SCHWENKUNGS-/NEIGUNGSBEWEGUNG MAX BIS MIN. GESCHWINDIGKEIT BLACKOUT DURCH BEWEGUNG BLACKOUT DURCH RADÄNDERUNG KEINE FUNKTION

## 12-KANAL-DMX-MODUS (Fortsetzung)

12	0 - 19	LAMPE EIN/AUS, ZURÜCKSETZEN & PROGRAMME
	20 - 29	FARBWECHSEL NORMAL
	30 - 39	FARBWECHSEL FÜR EINE BELIEBIGE POSITION
	40 - 59	FARB- UND GOBOWECHSEL FÜR EINE BELIEBIGE POSITION
	60 - 79	LAMPE EIN
	80 - 84	LAMPE AUS
	85 - 87	ALLE MOTOREN ZURÜCKSETZEN
	88 - 90	SCAN-MOTOREN ZURÜCKSETZEN
	91 - 93	FARB-MOTOREN ZURÜCKSETZEN
	94 - 96	GOBO-MOTOREN ZURÜCKSETZEN
	97 - 99	SHUTTER/DIMMER-MOTOR ZURÜCKSETZEN
	100 - 119	ANDERE MOTOREN ZURÜCKSETZEN
	120 - 139	INTERNES PROGRAMM 1
	140 - 159	INTERNES PROGRAMM 2
	160 - 179	INTERNES PROGRAMM 3
	180 - 199	INTERNES PROGRAMM 4
	200 - 219	INTERNES PROGRAMM 5
220 - 239	INTERNES PROGRAMM 6	
240 - 255	INTERNES PROGRAMM 7 MUSIKSTEUERUNGS-PROGRAMM	

## 16-KANAL-DMX-MODUS

Kanal	Wert	Funktion
1	0 - 255	SCHWENKUNGSBEWEGUNG 8-Bit
2	0 - 255	SCHWENKUNG FEIN 16-Bit
3	0 - 255	NEIGUNGSBEWEGUNG 8-Bit
4	0 - 255	NEIGUNG FEIN 16-Bit
5	0 - 8	FARBRAD
	9 - 17	ÖFFNEN
	18 - 26	FARBE 1
	27 - 35	FARBE 2
	36 - 44	FARBE 3
	45 - 53	FARBE 4
	54 - 62	FARBE 5
	63 - 71	FARBE 6
	72 - 80	FARBE 7
	81 - 89	FARBE 8
	90 - 98	FARBE 9
	99 - 107	FARBE 10
	108 - 116	FARBE 11
	117 - 127	FARBE 12
128 - 189	FARBE 13 VORWÄRTS REGENBOGENEFFEKT SCHNELL – LANGSAM KEINE ROTATION	
190 - 193	RÜCKWÄRTS REGENBOGENEFFEKT	
194 - 255	LANGSAM-SCHNELL	
6	0 - 255	FARBRAD FEIN FARBRADÄNDERUNG FEIN

**16-KANAL-DMX-MODUS (Fortsetzung)**

7	0 - 7 8 - 15 16 - 23 24 - 31 32 - 39 40 - 47 48 - 55 56 - 63 64 - 71 72 - 79 80 - 87 88 - 95 96 - 103 104 - 111 112 - 119 120 - 126 127 - 133 134 - 140 141 - 147 148 - 154 155 - 161 162 - 168 169 - 175 176 - 182 183 - 189 190 - 196 197 - 203 204 - 210 211 - 217 218 - 255	ÖFFNEN GOBOS GOBO 1 GOBO 2 GOBO 3 GOBO 4 GOBO 5 GOBO 6 GOBO 7 GOBO 8 GOBO 9 GOBO 10 GOBO 11 GOBO 12 GOBO 13 GOBO 14 GOBO 1 SHAKE-EFFEKT GOBO 2 SHAKE-EFFEKT GOBO 3 SHAKE-EFFEKT GOBO 4 SHAKE-EFFEKT GOBO 5 SHAKE-EFFEKT GOBO 6 SHAKE-EFFEKT GOBO 7 SHAKE-EFFEKT GOBO 8 SHAKE-EFFEKT GOBO 9 SHAKE-EFFEKT GOBO 10 SHAKE-EFFEKT GOBO 11 SHAKE-EFFEKT GOBO 12 SHAKE-EFFEKT GOBO 13 SHAKE-EFFEKT GOBO 14 SHAKE-EFFEKT GOBORADROTATION LANGSAM-SCHNELL
8	0 - 255	FESTES GOBO, FEININDEXIERUNG
9	0 - 31 32 - 79 80 - 127 128 - 135 136 - 143 144 - 151 152 - 159 160 - 167 168 - 175 176 - 183 184 - 191 192 - 199 200 - 207 208 - 215 216 - 223 224 - 231 232 - 239 240 - 247 248 - 255	PRISMA/GOBOMAKROS ÖFFNEN FROST-EFFEKT 8-FACETTEN-EFFEKTRAD MAKRO 1 MAKRO 2 MAKRO 3 MAKRO 4 MAKRO 5 MAKRO 6 MAKRO 7 MAKRO 8 MAKRO 9 MAKRO 10 MAKRO 11 MAKRO 12 MAKRO 13 MAKRO 14 MAKRO 15 MAKRO 16

## 16-KANAL-DMX-MODUS (Fortsetzung)

10	0 - 127 128 - 189  190 - 193 194 - 255	PRISMA-ROTATION EFFEKTRAD-INDEXIERUNG VORWÄRTS EFFEKTRAD-ROTATION SCHNELL - LANGSAM KEINE ROTATION RÜCKWÄRTS EFFEKTRAD-ROTATION LANGSAM-SCHNELL
11	0 - 255	INDEXIERUNG, PRISMAROTATION
12	0 - 31 32 - 63 64 - 95 96 - 127 128 - 159 160 - 191 192 - 223 224 - 255	SHUTTER & STROBE SHUTTER GESCHLOSSEN SHUTTER OFFEN STROBE LANGSAM-SCHNELL SHUTTER OFFEN PULSE-EFFEKT IN SEQUENZEN SHUTTER OFFEN ZUFALLS-STROBE LANGSAM-SCHNELL SHUTTER OFFEN
13	0 - 255	MASTER-DIMMER 0% - 100%
14	0 - 255	FEINE DIMMERINTENSITÄT
15	0 - 225 226 - 235 236 - 245 246 - 255	GESCHWINDIGKEIT SCHWENKUNGS-/NEIGUNGSBEWEGUNG MAX BIS MIN. GESCHWINDIGKEIT BLACKOUT DURCH BEWEGUNG BLACKOUT DURCH RADÄNDERUNG KEINE FUNKTION
16	0 - 19 20 - 29 30 - 39 40 - 59 60 - 79 80 - 84 85 - 87 88 - 90 91 - 93 94 - 96 97 - 99 100 - 119 120 - 139 140 - 159 160 - 179 180 - 199 200 - 219 220 - 239 240 - 255	LAMPE EIN/AUS, ZURÜCKSETZEN & PROGRAMME FARBWECHSEL NORMAL FARBWECHSEL FÜR EINE BELIEBIGE POSITION FARB- UND GOBOWECHSEL FÜR EINE BELIEBIGE POSITION LAMPE EIN LAMPE AUS ALLE MOTOREN ZURÜCKSETZEN SCAN-MOTOREN ZURÜCKSETZEN FARB-MOTOREN ZURÜCKSETZEN GOBO-MOTOREN ZURÜCKSETZEN SHUTTER/DIMMER-MOTOR ZURÜCKSETZEN ANDERE MOTOREN ZURÜCKSETZEN INTERNES PROGRAMM 1 INTERNES PROGRAMM 2 INTERNES PROGRAMM 3 INTERNES PROGRAMM 4 INTERNES PROGRAMM 5 INTERNES PROGRAMM 6 INTERNES PROGRAMM 7 MUSIKSTEUERUNGS-PROGRAMM

## AUSWECHSELN DER LAMPE

**Vorsicht:** Ersetzen Sie die ausgebaute Lampe und Sicherung immer durch eine exakt gleiche Sicherung, falls nicht anderweitig durch einen von ADJ autorisierten Servicetechniker angegeben. Eine abweichende Sicherung kann das Gerät beschädigen und zum Erlöschen der Gewährleistungsansprüche führen.

**Achtung:** Wenn Lampen und Sicherungen immer wieder durchbrennen, STOPPEN Sie die Verwendung des Geräts. Kontaktieren Sie den Kundensupport, möglicherweise müssen Sie das Gerät zur Reparatur einschicken. Ein weiterer Gebrauch des Geräts kann ernsthafte Schäden verursachen.

**Auswechseln der Lampe:** Vorsicht! Niemals die Lampe auswechseln, wenn das Gerät mit der Stromversorgung verbunden ist. Trennen Sie es erst von der Stromversorgung und lassen Sie das Gerät erst ausreichend abkühlen, bevor Sie die Lampe auswechseln. Wichtige Informationen zur Entladelampe finden Sie auf den Seiten 5-6.

1. Vergewissern Sie sich, dass Sie bei der Handhabung von Entladelampen immer die korrekte Vorgehensweise einhalten.
2. Entfernen Sie die drei kleinen Schrauben (mit der Bezeichnung A, B und C) an der Rückseite des Moving Head.
3. Nachdem Sie die Schrauben entfernt haben, nehmen Sie vorsichtig die Blende ab.
4. **Vorsichtig** die zwei an der Lampe angeschlossenen Drähte abziehen (Abb. A).
5. Drücken Sie als Nächstes die links befindlichen Lampenhalterungsclips zusammen und heben Sie die Halterung hoch (Abb. B).
6. Ersetzen Sie die Lampe immer mit exakt der gleichen Lampe. Bauen Sie das Gerät dann in umgekehrter Reihenfolge wieder zusammen.



Abb. A



Abb. B

**AUSWECHSELN DER SICHERUNG:** Trennen Sie das Netzkabel des Geräts von der Stromquelle. Sobald Sie das Kabel entfernt haben, können Sie den Sicherungshalter, der sich in der Anschlussbuchse für den Strom befindet, erkennen. Mithilfe eines Flachkopfschraubendrehers, den Sie in die Steckdose stecken, hebeln Sie den Sicherungshalter vorsichtig auf. Entfernen Sie die durchgebrannte Sicherung und ersetzen Sie sie durch eine neue. Der Sicherungshalter besitzt ein eingebautes Fach für eine zusätzliche Sicherung. Vergewissern Sie sich, dass Sie nicht die zusätzliche Sicherung mit der aktiven Sicherung verwechseln.



## REINIGUNG

**Reinigung der Optik:** Wegen der Ablagerung von Rückständen von Nebel, Rauch und Staub auf den Optiken, sollten die inneren und äußeren Linsen regelmäßig gereinigt werden, um eine optimale Lichtleistung zu gewährleisten. Die Häufigkeit der Reinigung hängt von der Umgebung ab, in der das Gerät betrieben wird (also etwa bei Rauch, dem Einsatz von Nebelmaschinen oder Staub). Bei Dauerbetrieb empfiehlt sich eine monatliche Reinigung. Regelmäßiges Reinigen gewährleistet eine lange Betriebsdauer ihres Geräts und exzellente Effekte.

1. Benutzen Sie zum Abwischen des äußeren Gehäuses handelsübliche Glasreiniger und weiche Stofftücher.
2. Benutzen Sie zum Abbürsten des Kühlerdurchlasses und des Lüftungsgitters eine Bürste.
3. Reinigen Sie die äußeren Linsen einmal nach 20 Tagen mit Glasreiniger und weichen Tüchern.
4. Reinigen Sie die inneren Linsen aller 30-60 Tage mit Glasreiniger und einem weichen Tuch.
5. Achten Sie immer darauf, dass alle Teile völlig abgetrocknet sind, bevor Sie das Gerät wieder an die Stromversorgung anschließen.

## FEHLERBEHEBUNG

**Fehlerbehebung:** Nachstehend sind einige mögliche Störungen zusammen mit den jeweiligen Behebungsvorschlägen aufgelistet.

**Am Gerät tritt kein Licht aus:**

1. Vergewissern Sie sich, dass die Sicherung nicht durchgebrannt ist. Die Sicherung befindet sich auf dem unteren Bedienfeld des Geräts.
2. Entfernen Sie die Lampenhalterung und vergewissern Sie sich, dass die Lampe richtig in der Fassung sitzt. Während der Lieferung kann es vorkommen, dass sich eine Lampe lockert; drücken Sie diese daher vollständig in die Fassung hinein.
3. Stellen Sie sicher, dass der Sicherungshalter richtig sitzt.

**Das Gerät reagiert nicht auf Musik:**

1. Das Gerät sollte zumindest auf niedrige Frequenzen (Bass) reagieren.  
Ein Klopfen ans Mikrofon, leise oder hohe Töne werden möglicherweise keine Reaktion hervorrufen.

<b>Modell:</b>	<b><i>Vizi Beam Hybrid 2R</i></b>
<b>Stromversorgung:</b>	100~240 V, 50/60 Hz
<b>Leuchtmittel:</b>	Entladelampe Platinum MSD 2R von Philips®
<b>Leistungsaufnahme:</b>	210 W
<b>Abmessungen:</b>	16,75"(L) x 12,5"(B) x 9,25"(H) 420 x 306 x 289 mm
<b>Farben:</b>	13 plus Weiß
<b>Gobos:</b>	14 + Spot
<b>Gewicht:</b>	23 lbs. / 10 kg
<b>Sicherung:</b>	5A
<b>Tastverhältnis:</b>	keines
<b>DMX:</b>	3 DMX-Kanal-Modi: 10, 12 oder 16 DMX-Kanäle Ja
<b>Musiksteuerung:</b>	jede sichere und geschützte Position
<b>Arbeitsposition:</b>	

**Automatische Spannungserkennung:** Das Gerät verfügt über ein Vorschaltgerät, das automatisch die anliegende Spannung erkennt, sobald der Netzstecker in die Schukosteckdose gesteckt wird.

**Wichtig:** Änderungen und Verbesserungen an der technischen Spezifikation, der Konstruktion und der Bedienungsanleitung können ohne vorherige Ankündigung durchgeführt werden.

## RoHS – ein wichtiger Beitrag zur Erhaltung unserer Umwelt

Sehr geehrter Kunde,

die Europäische Gemeinschaft hat eine Richtlinie erlassen, die eine Beschränkung/Verbot der Verwendung gefährlicher Stoffe vorsieht. Diese Regelung, genannt ROHS, ist ein viel diskutiertes Thema in der Elektronikbranche.

Sie verbietet unter anderem sechs Stoffe: Blei (Pb), Quecksilber (Hg), sechswertiges Chrom (CR VI), Cadmium (Cd), polybromierte Biphenyle als Flammenhemmer (PBB), polybromierte Diphenylather als Flammenhemmer (PBDE)

Unter die Richtlinie fallen nahezu alle elektrischen und elektronischen Geräte deren Funktionsweise elektrische oder elektromagnetische Felder erfordert - kurzum: alles was wir im Haushalt und bei der Arbeit an Elektronik um uns herum haben.

Als Hersteller der Markengeräte von AMERICAN AUDIO, AMERICAN DJ, ELATION professional und ACCLAIM Lighting sind wir verpflichtet, diese Richtlinien einzuhalten. Bereits 2 Jahre vor Gültigkeit der ROHS Richtlinie haben wir deshalb begonnen, alternative, umweltschonendere Materialien und Herstellungsprozesse zu suchen. Bis zum Umsetzungstag der ROHS wurden bereits alle unsere Geräte nach den Maßstäben der europäischen Gemeinschaft gefertigt. Durch regelmäßige Audits und Materialtests stellen wir weiterhin sicher, dass die verwendeten Bauteile stets den Richtlinien entsprechen und die Produktion, soweit es der Stand der Technik entspricht, umweltfreundlich verläuft.

Die ROHS Richtlinie ist ein wichtiger Schritt für die Erhaltung unserer Umwelt zu sorgen und die Schöpfung für unsere Nachkommen zu erhalten. Wir als Hersteller fühlen uns verpflichtet, unseren Beitrag dazu zu leisten.

## WEEE – Entsorgung von Elektro- und Elektronikgeräten

Jährlich landen tausende Tonnen umweltschädlicher Elektronikbauteile auf den Deponien der Welt. Um eine bestmögliche Entsorgung und Verwertung von elektronischen Bauteilen zu gewährleisten, hat die Europäische Gemeinschaft die WEEE Richtlinie geschaffen.

Das WEEE-System (Waste of Electrical and Electronical Equipment) ist vergleichbar dem bereits seit Jahren umgesetzten System des „Grünen Punkt“. Die Hersteller von Elektronikprodukten müssen dabei einen Beitrag zur Entsorgung schon beim In-Verkehr-Bringen der Produkte leisten. Die so eingesammelten Gelder werden in ein kollektives Entsorgungssystem eingebracht. Dadurch wird die sachgerechte und umweltgerechte Demontage und Entsorgung von Altgeräten gewährleistet.

Als Hersteller sind wir direkt dem deutschen EAR-System angeschlossen und tragen unseren Beitrag dazu. (Registration in Deutschland: DE41027552)

Für die Markengeräte von AMERICAN DJ und AMERICAN AUDIO heißt das, dass diese für Sie kostenfrei an Sammelstellen abgegeben werden können und dort in den Verwertungskreislauf eingebracht werden können. Die Markengeräte unter dem Label ELATION professional, die ausschließlich im professionellen Einsatz Verwendung finden, werden durch uns direkt verwertet. Bitte senden Sie uns diese Produkte am Ende Ihrer Lebenszeit direkt zurück, damit wir deren fachgerechte Entsorgung vornehmen können.

Wie auch die zuvor erwähnte ROHS, ist die WEEE ein wichtiger Umweltbeitrag und wir helfen gerne mit, die Natur durch dieses Entsorgungskonzept zu entlasten.

Für Fragen und Anregungen stehen wir Ihnen gerne zur Verfügung. Kontakt: [info@americandj.eu](mailto:info@americandj.eu)

A.D.J. Supply Europe B.V.  
Junostraat 2  
6468 EW Kerkrade  
Niederlande  
[www.americandj.eu](http://www.americandj.eu)